

# ネルソン印 グリースニップル

給油器部品カタログ vol.3



FLOBAL

給油器

							
エア式 グリースガン P02	オイル給油器・グリース給油器 グリースポンプ P03	オイル給油器・グリース給油器 カートリッジグリース P03,04	ワンハンド グリースガン P04	黄銅メッキ付 グリースニップル A 型 P05	黄銅メッキ付 グリースニップル B 型 P05	黄銅メッキ付 グリースニップル C 型 P05	黄銅メッキ付 グリースニップル ボタンヘッド P05
							
黄銅メッキ付 グリースニップル ピンタイプ P05	ステンレス グリースニップル A 型 P06	ステンレス グリースニップル B 型 P06	ステンレス グリースニップル C 型 P06	ステンレス グリースニップル ボタンヘッド P06	ステンレス グリースニップル ピンタイプ P06	黄銅生地 グリースニップル A 型 P07	黄銅生地 グリースニップル B 型 P07
							
黄銅生地 グリースニップル C 型 P07	黄銅生地 グリースニップル ボタンヘッド P07	グリースニップル用 防塵キャップ P07	鉄 グリースニップル A 型 P08	鉄 グリースニップル B 型 P08	鉄 グリースニップル C 型 P08	リリーフニップル P08	グリースホース P09
							
オイル給油器 L 型オイルカップ P09	オイル給油器 立型オイルカップ P09	オイル給油器 ガラスオイルラー P10	オイル給油器 アクリルオイルラー P10	オイル給油器 メッキ付オイルカップ P10	オイル給油器 L 型オイルカップ P11	オイル給油器 L 型オイルカップ (日立型モーターカップ) P11	オイル給油器・グリース給油器 打ち込みオイルカップ P11

オイルゲージ

							
オイル給油器・グリース給油器 玉入れオイルカップ P11	オイル給油器・グリース給油器 黄銅製グリースカップ P11	丸型オイルゲージ 丸型打込(圧入)式オイルゲージ P12	丸型オイルゲージ 丸型打込(圧入)式オイルゲージ P12	丸型オイルゲージ 丸型打込(圧入)式オイルゲージ P12	丸型オイルゲージ ネジ付オイルゲージ P12	丸型オイルゲージ ネジ式オイルゲージ P13	丸型オイルゲージ フランジ型オイルゲージ P13
							
丸型オイルゲージ 噴流型オイルゲージ P13	丸型オイルゲージ 給油口付オイルゲージ P13	長形オイルゲージ KL, KL2 P14	長形オイルゲージ ナイロン樹脂製オイルゲージ P14	長形オイルゲージ アクリル製オイルゲージ P15,16	長形オイルゲージ 温度計付オイルゲージ P17	長形オイルゲージ パイプ式オイルゲージ P17	長形オイルゲージ パイプ式 L 型オイルゲージ P18
							
長形オイルゲージ パイプ式オイルゲージ DX タイプ P18	耐熱・耐薬品性オイルゲージ ネジ付オイルゲージ P18	耐熱・耐薬品性オイルゲージ KHR-A, KHR-A2 P19	耐熱・耐薬品性オイルゲージ ガラスパイプ式オイルゲージ P19	金属製オイルゲージ 金属製 L 型オイルゲージ P20	金属製オイルゲージ 金属製 L 型オイルゲージ P21	金属製オイルゲージ 金属製スタンダードオイルゲージ P22	金属製オイルゲージ 自動ストップ バルブ付スタンダードタイプ P23
							
金属製オイルゲージ ステンレス製オイルゲージ P24	金属製オイルゲージ ステンレス製 自動バルブ付オイルゲージ P24	金属製オイルゲージ 金属製ネジ付オイルゲージ P24	金属製オイルゲージ ステンレス製ネジ付オイルゲージ P25	オイルキャップ エアブリーザー P25	オイルキャップ P26	オイルキャップ 開閉式オイルキャップ P26	オイルキャップ オイル栓 P26

出荷目安について(目安であり、確約するものではありません)  
 ●: 即納品(通常在庫品) ▲: 3日以内出荷 無印: 別途お問い合わせ



## 黄銅メッキ付 グリースニップル

### A型

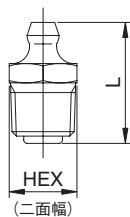

単位:mm

ご注文コード	型 式	ネジ	L	HEX	ご注文単位	メーカー希望小売価格/個	出荷目安
33200701	※NGA-01K	PT1/8	20	10	100個	¥150	●
33200702	NGA-11K	PF1/8	14.3	10	100個	¥130	●
33200703	※NGA-02K	PT1/4	25	14	100個	¥310	●
33200704	NGA-22K	PF1/4	20.3	14	100個	¥250	●
33200705	NGA-03K	PT3/8	25	17	10個	¥560	●
33200706	NGA-04K	PT1/2	29	22	10個	¥1,250	●
33200707	NGA-610K	M6×P1.0	14.5	8	100個	¥110	●
33200708	NGA-6075K	M6×P0.75	13.5	7	100個	¥120	●
33200709	NGA-8125K	M8×P1.25	17	10	10個	¥420	●
33200710	NGA-0228K	U1/4×28	13.5	7	10個	¥140	●

※印はJIS規格準拠品 (JIS規格準拠品以外のPTネジは並品になります)

### B型

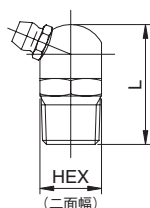

単位:mm

ご注文コード	型 式	ネジ	L	HEX	ご注文単位	メーカー希望小売価格/個	出荷目安
33200801	※NGB-01K	PT1/8	21	10	100個	¥250	●
33200809	NGB-11K	PT1/8	16	10	100個	¥240	●
33200802	NGB-02K	PT1/4	24	14	100個	¥410	●
33200803	NGB-03K	PT3/8	25	17	10個	¥750	●
33200804	NGB-04K	PT1/2	37.5	22	10個	¥1,390	●
33200805	NGB-610K	M6×P1.0	16.5	8	100個	¥210	●
33200806	NGB-6075K	M6×P0.75	16.5	8	10個	¥230	●
33200807	NGB-8125K	M8×P1.25	19	10	10個	¥750	●
33200808	NGB-0228K	U1/4×28	16.5	8	10個	¥230	●

※印はJIS規格準拠品 (JIS規格準拠品以外のPTネジは並品になります)

### C型

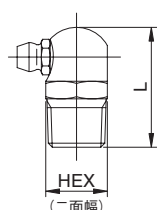

単位:mm

ご注文コード	型 式	ネジ	L	HEX	ご注文単位	メーカー希望小売価格/個	出荷目安
33200901	※NGC-01K	PT1/8	21	10	100個	¥250	●
33200909	NGC-11K	PT1/8	16	10	100個	¥240	●
33200902	NGC-02K	PT1/4	24	14	100個	¥410	●
33200903	NGC-03K	PT3/8	25	17	10個	¥740	●
33200904	NGC-04K	PT1/2	37.5	22	10個	¥1,390	●
33200905	NGC-610K	M6×P1.0	16.5	8	100個	¥220	●
33200906	NGC-6075K	M6×P0.75	16.5	8	10個	¥230	●
33200907	NGC-8125K	M8×P1.25	19	10	10個	¥750	●
33200908	NGC-0228K	U1/4×28	16.5	8	10個	¥230	●

※印はJIS規格準拠品 (JIS規格準拠品以外のPTネジは並品になります)

### ボタンヘッド

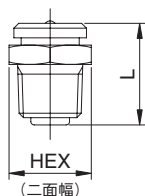

単位:mm

ご注文コード	型 式	ネジ	L	HEX	ご注文単位	メーカー希望小売価格/個	出荷目安
33201301	NBH-01K	PT1/8	17.8	16	100個	¥380	●
33201303	NBH-02K	PT1/4	19.8	17	100個	¥460	●
33201305	NBH-03K	PT3/8	19.8	17	10個	¥540	●
33201307	NBH-04K	PT1/2	23	22	10個	¥1,160	●

### ピンタイプ

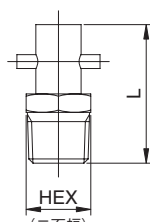

単位:mm

ご注文コード	型 式	ネジ	L	HEX	ご注文単位	メーカー希望小売価格/個	出荷目安
33201501	NPY-01K	PT1/8	27	10	100個	¥220	●
33201503	NPY-02K	PT1/4	30	14	100個	¥370	●
33201505	NPY-03K	PT3/8	30	17	10個	¥740	●
33201507	NPY-04K	PT1/2	35	22	10個	¥1,290	●

## ステンレス(SUS 303) グリースニップル

### A型

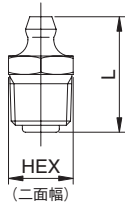

単位:mm

ご注文コード	型 式	ネジ	L	HEX	ご注文単位	メーカー希望小売価格/個	出荷目安
33100101	※NGA-01S	PT1/8	19.8	10	1個	¥530	●
33100102	※NGA-02S	PT1/4	24.8	14	1個	¥1,160	●
33100103	NGA-03S	PT3/8	24.8	17	1個	¥1,860	●
33100104	NGA-04S	PT1/2	28.8	22	10個	¥4,060	
33100105	NGA-610S	M6×P1.0	13.5	7	1個	¥400	●
33100106	NGA-6075S	M6×P0.75	13.5	7	1個	¥400	●
33100107	NGA-8125S	M8×P1.25	17	10	10個	¥1,170	
33100108	NGA-0228S	U1/4×28	13.5	7	1個	¥400	●

※印はJIS規格準拠品 (JIS規格準拠品以外のPTネジは並品になります)

### B型

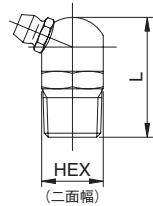

単位:mm

ご注文コード	型 式	ネジ	L	HEX	ご注文単位	メーカー希望小売価格/個	出荷目安
33100201	※NGB-01S	PT1/8	21	10	1個	¥980	●
33100202	NGB-02S	PT1/4	24.5	14	1個	¥1,720	●
33100203	NGB-03S	PT3/8	27	17	10個	¥2,180	
33100204	NGB-04S	PT1/2	37.5	22	10個	¥5,350	
33100205	NGB-610S	MT6×P1.0	18	8	1個	¥920	●
33100206	NGB-6075S	MT6×P0.75	18	8	1個	¥930	●
33100207	NGB-8125S	M8×P1.25	19	10	10個	¥1,830	
33100208	NGB-0228S	U1/4×28	18	8	1個	¥920	●

※印はJIS規格準拠品 (JIS規格準拠品以外のPTネジは並品になります)

### C型

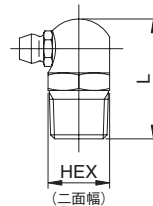

単位:mm

ご注文コード	型 式	ネジ	L	HEX	ご注文単位	メーカー希望小売価格/個	出荷目安
33100301	※NGC-01S	PT1/8	21	10	1個	¥980	●
33100302	NGC-02S	PT1/4	24.5	14	1個	¥1,730	●
33100303	NGC-03S	PT3/8	27	17	10個	¥2,180	
33100304	NGC-04S	PT1/2	37.5	22	10個	¥5,350	
33100305	NGC-610S	MT6×P1.0	18	8	1個	¥920	●
33100306	NGC-6075S	MT6×P0.75	18	8	1個	¥930	●
33100307	NGC-8125S	M8×P1.25	19	10	10個	¥1,830	
33100308	NGC-0228S	U1/4×28	18	8	1個	¥920	●

※印はJIS規格準拠品 (JIS規格準拠品以外のPTネジは並品になります)

### ボタンヘッド

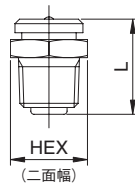

単位:mm

ご注文コード	型 式	ネジ	L	HEX	ご注文単位	メーカー希望小売価格/個	出荷目安
33100401	NBH-01S	PT1/8	17.8	17	1個	¥1,610	●
33100402	NBH-02S	PT1/4	20.8	17	1個	¥1,610	●
33100403	NBH-03S	PT3/8	21.8	17	1個	¥2,140	●
33100404	NBH-04S	PT1/2	23	22	10個	¥4,070	

### ピンタイプ

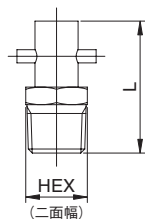

単位:mm

ご注文コード	型 式	ネジ	L	HEX	ご注文単位	メーカー希望小売価格/個	出荷目安
33100501	NPY-01S	PT1/8	27	10	1個	¥1,360	●
33100502	NPY-02S	PT1/4	30	14	1個	¥1,800	●
33100503	NPY-03S	PT3/8	30	17	1個	¥2,290	●
33100504	NPY-04S	PT1/2	35	22	10個	¥4,120	



## 黄銅生地 グリースニップル

### A型

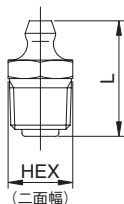

単位:mm

ご注文コード	型 式	ネジ	L	HEX	ご注文単位	メーカー希望小売価格/個	出荷目安
<b>33201001</b>	※NGA-01Y	PT1/8	20	10	100個	¥130	●
<b>33201002</b>	NGA-11Y	PF1/8	14.3	10	100個	¥120	●
<b>33201003</b>	※NGA-02Y	PT1/4	25	14	100個	¥310	●
<b>33201004</b>	NGA-22Y	PF1/4	20.3	14	100個	¥240	●
<b>33201005</b>	NGA-03Y	PT3/8	25	17	10個	¥550	●
<b>33201006</b>	NGA-04Y	PT1/2	29	22	10個	¥1,200	●
<b>33201007</b>	NGA-610Y	M6×P1.0	14.5	8	100個	¥110	●
<b>33201008</b>	NGA-6075Y	M6×P0.75	13.5	7	100個	¥110	●
<b>33201009</b>	NGA-8125Y	M8×P1.25	17	10	10個	¥410	●
<b>33201010</b>	NGA-0228Y	U1/4×28	13.5	7	10個	¥130	●

※印はJIS規格準拠品 (JIS規格準拠品以外のPTネジは並品になります)

### B型

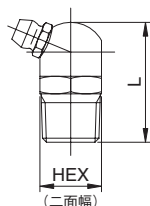

単位:mm

ご注文コード	型 式	ネジ	L	HEX	ご注文単位	メーカー希望小売価格/個	出荷目安
<b>33201101</b>	※NGB-01Y	PT1/8	21	10	100個	¥220	●
<b>33201109</b>	NGB-11Y	PT1/8	16	10	100個	¥220	●
<b>33201102</b>	NGB-02Y	PT1/4	24	14	100個	¥390	●
<b>33201103</b>	NGB-03Y	PT3/8	25	17	10個	¥720	●
<b>33201104</b>	NGB-04Y	PT1/2	37.5	22	10個	¥1,360	●
<b>33201105</b>	NGB-610Y	M6×P1.0	16.5	8	100個	¥190	●
<b>33201106</b>	NGB-6075Y	M6×P0.75	16.5	8	100個	¥200	●
<b>33201107</b>	NGB-8125Y	M8×P1.25	19	10	10個	¥540	●
<b>33201108</b>	NGB-0228Y	U1/4×28	16.5	8	10個	¥200	●

※印はJIS規格準拠品 (JIS規格準拠品以外のPTネジは並品になります)

### C型

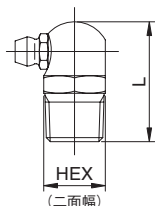

単位:mm

ご注文コード	型 式	ネジ	L	HEX	ご注文単位	メーカー希望小売価格/個	出荷目安
<b>33201201</b>	※NGC-01Y	PT1/8	21	10	100個	¥230	●
<b>33201209</b>	NGC-11Y	PT1/8	16	10	100個	¥220	●
<b>33201202</b>	NGC-02Y	PT1/4	24	14	100個	¥390	●
<b>33201203</b>	NGC-03Y	PT3/8	25	17	10個	¥730	●
<b>33201204</b>	NGC-04Y	PT1/2	37.5	22	10個	¥1,360	●
<b>33201205</b>	NGC-610Y	M6×P1.0	16.5	8	100個	¥190	●
<b>33201206</b>	NGC-6075Y	M6×P0.75	16.5	8	100個	¥200	●
<b>33201207</b>	NGC-8125Y	M8×P1.25	19	10	10個	¥540	●
<b>33201208</b>	NGC-0228Y	U1/4×28	16.5	8	10個	¥200	●

※印はJIS規格準拠品 (JIS規格準拠品以外のPTネジは並品になります)

### ボタンヘッド

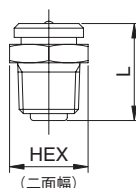

単位:mm

ご注文コード	型 式	ネジ	L	HEX	ご注文単位	メーカー希望小売価格/個	出荷目安
<b>33201401</b>	NBH-01Y	PT1/8	17.8	16	100個	¥360	●
<b>33201403</b>	NBH-02Y	PT1/4	19.8	17	100個	¥430	●
<b>33201405</b>	NBH-03Y	PT3/8	19.8	17	10個	¥560	●
<b>33201407</b>	NBH-04Y	PT1/2	23	22	10個	¥1,050	●

## グリースニップル用防塵キャップ

国内メーカー：メーカー規格に準拠

### NGX-01



ご注文コード	型式	用途	色	ご注文単位	希望販売価格/個	出荷目安
<b>33600101</b>	NGX-01	グリースニップル	グレー	100個	¥20	●

### NGX-02



ご注文コード	型式	用途	色	ご注文単位	希望販売価格/個	出荷目安
<b>33600102</b>	NGX-02	ボタンヘッド	黒	100個	¥50	●

### NGX-03



ご注文コード	型式	用途	色	ご注文単位	希望販売価格/個	出荷目安
<b>33600103</b>	NGX-03	ピンタイプ	黒	100個	¥60	●

## 鉄 グリースニップル

### A型

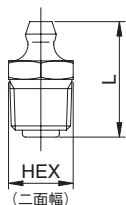

単位:mm

ご注文コード	型 式	ネジ	L	HEX	ご注文単位	メーカー希望小売価格/個	出荷目安
33400201	※NGA-01T	PT1/8	20	10	100個	¥80	●
33400202	※NGA-02T	PT1/4	25	14	100個	¥250	●
33400203	NGA-03T	PT3/8	25	17	10個	¥560	
33400204	NGA-610T	M6×P1.0	14.5	8	100個	¥70	●
33400205	NGA-6075T	M6×P0.75	13.5	7	100個	¥70	●
33400206	NGA-8125T	M8×P1.25	17	10	10個	¥150	
33400207	NGA-0228T	U1/4×28	14.5	8	10個	¥70	●

※印はJIS規格準拠品(JIS規格準拠品以外のPTネジは並品になります)

### B型

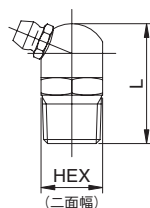

単位:mm

ご注文コード	型 式	ネジ	L	HEX	ご注文単位	メーカー希望小売価格/個	出荷目安
33400301	※NGB-01T	PT1/8	21	10	100個	¥140	●
33400302	NGB-02T	PT1/4	22	14	100個	¥300	●
33400303	NGB-03T	PT3/8	25	17	10個	¥680	
33400304	NGB-610T	MT6×P1.0	17.3	8	100個	¥130	●
33400305	NGB-6075T	MT6×P0.75	17	8	10個	¥130	●
33400306	NGB-8125T	M8×P1.25	19	10	10個	¥230	
33400307	NGB-0228T	U1/4×28	17	8	10個	¥140	●

※印はJIS規格準拠品(JIS規格準拠品以外のPTネジは並品になります)

### C型

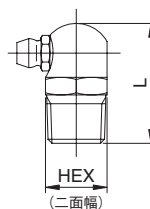

単位:mm

ご注文コード	型 式	ネジ	L	HEX	ご注文単位	メーカー希望小売価格/個	出荷目安
33400401	※NGC-01T	PT1/8	21	10	100個	¥140	●
33400402	NGC-02T	PT1/4	22	14	100個	¥300	●
33400403	NGC-03T	PT3/8	25	17	10個	¥680	
33400404	NGC-610T	MT6×P1.0	17.3	8	100個	¥130	●
33400405	NGC-6075T	MT6×P0.75	17	8	10個	¥130	●
33400406	NGC-8125T	M8×P1.25	19	10	10個	¥230	
33400407	NGC-0228T	U1/4×28	17.5	8	10個	¥140	●

※印はJIS規格準拠品(JIS規格準拠品以外のPTネジは並品になります)

## リリーフニップル

### 黄銅メッキ付き

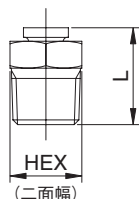

単位:mm

ご注文コード	型 式	ネジ	L	HEX	ご注文単位	メーカー希望小売価格/個	出荷目安
33201601	NRN-01K	PT1/8	14.5	10	10個	¥310	●
33201602	NRN-02K	PT1/4	19	14	10個	¥520	●
33201603	NRN-03K	PT3/8	19	17	10個	¥860	
33201604	NRN-04K	PT1/2	23	22	10個	¥1,470	

### SUS303

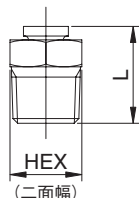

単位:mm

ご注文コード	型 式	ネジ	L	HEX	ご注文単位	メーカー希望小売価格/個	出荷目安
33100601	NRN-01S	PT1/8	14	10	1個	¥7,200	
33100602	NRN-02S	PT1/4	18.5	14	1個	¥8,510	

## グリースホース

国内メーカー：メーカー規格に準拠

### SK-101



単位:mm

ご注文コード	型式	全長	タイプ	希望販売価格	出荷目安
33000151	SK-101	360	ピンタイプ用	¥4,390	●

### SK-102



単位:mm

ご注文コード	型式	全長	タイプ	希望販売価格	出荷目安
33000152	SK-102	370	ボタンヘッド用	¥5,460	●

### SK-103



単位:mm

ご注文コード	型式	全長	タイプ	希望販売価格	出荷目安
33000153	SK-103	340	グリースニップル用	¥3,500	●

## オイル給油器

### L型オイルゲージ



単位:mm

ご注文コード	型式	呼びサイズ(PFネジ)	希望販売価格	出荷目安
30200101	NLG-01050	1/8 x 50	¥2,000	▲
30200102	NLG-01065	1/8 x 65	¥2,000	▲
30200103	NLG-01075	1/8 x 75	¥2,000	▲
30200104	NLG-01100	1/8 x 100	¥2,160	▲
30200105	NLG-01125	1/8 x 125	¥2,440	▲
30200106	NLG-01150	1/8 x 150	¥2,640	▲
30200107	NLG-01200	1/8 x 200	¥2,960	▲
30200108	NLG-01250	1/8 x 250	¥3,480	▲
30200109	NLG-02050	1/4 x 50	¥2,000	▲
30200110	NLG-02065	1/4 x 65	¥2,000	▲
30200111	NLG-02075	1/4 x 75	¥2,000	▲
30200112	NLG-02100	1/4 x 100	¥2,160	▲
30200113	NLG-02125	1/4 x 125	¥2,440	▲
30200114	NLG-02150	1/4 x 150	¥2,640	▲
30200115	NLG-02200	1/4 x 200	¥2,960	▲
30200116	NLG-02250	1/4 x 250	¥3,480	▲
30200117	NLG-03050	3/8 x 50	¥2,200	▲
30200118	NLG-03065	3/8 x 65	¥2,200	▲
30200119	NLG-03075	3/8 x 75	¥2,200	▲
30200120	NLG-03100	3/8 x 100	¥2,440	▲
30200121	NLG-03125	3/8 x 125	¥2,640	▲
30200122	NLG-03150	3/8 x 150	¥2,920	▲
30200123	NLG-03200	3/8 x 200	¥3,120	▲
30200124	NLG-03250	3/8 x 250	¥3,720	▲
30200125	NLG-04050	1/2 x 50	¥3,080	▲
30200126	NLG-04065	1/2 x 65	¥3,080	▲
30200127	NLG-04075	1/2 x 75	¥3,080	▲
30200128	NLG-04100	1/2 x 100	¥3,320	▲
30200129	NLG-04125	1/2 x 125	¥3,600	▲
30200130	NLG-04150	1/2 x 150	¥3,800	▲
30200131	NLG-04200	1/2 x 200	¥4,400	▲
30200132	NLG-04250	1/2 x 250	¥4,800	▲

### 立型オイルゲージ



単位:mm

ご注文コード	型式	呼びサイズ(PFネジ)	希望販売価格	出荷目安
30200201	NSG-01050	1/8 x 50	¥2,000	▲
30200202	NSG-01065	1/8 x 65	¥2,000	▲
30200203	NSG-01075	1/8 x 75	¥2,000	▲
30200204	NSG-01100	1/8 x 100	¥2,160	▲
30200205	NSG-01125	1/8 x 125	¥2,440	▲
30200206	NSG-01150	1/8 x 150	¥2,640	▲
30200207	NSG-01200	1/8 x 200	¥2,960	▲
30200208	NSG-01250	1/8 x 250	¥3,480	▲
30200209	NSG-02050	1/4 x 50	¥2,000	▲
30200210	NSG-02065	1/4 x 65	¥2,000	▲
30200211	NSG-02075	1/4 x 75	¥2,000	▲
30200212	NSG-02100	1/4 x 100	¥2,160	▲
30200213	NSG-02125	1/4 x 125	¥2,440	▲
30200214	NSG-02150	1/4 x 150	¥2,640	▲
30200215	NSG-02200	1/4 x 200	¥2,960	▲
30200216	NSG-02250	1/4 x 250	¥3,480	▲
30200217	NSG-03050	3/8 x 50	¥2,200	▲
30200218	NSG-03065	3/8 x 65	¥2,200	▲
30200219	NSG-03075	3/8 x 75	¥2,200	▲
30200220	NSG-03100	3/8 x 100	¥2,440	▲
30200221	NSG-03125	3/8 x 125	¥2,640	▲
30200222	NSG-03150	3/8 x 150	¥2,920	▲
30200223	NSG-03200	3/8 x 200	¥3,120	▲
30200224	NSG-03250	3/8 x 250	¥3,720	▲
30200225	NSG-04050	1/2 x 50	¥3,080	▲
30200226	NSG-04065	1/2 x 65	¥3,080	▲
30200227	NSG-04075	1/2 x 75	¥3,080	▲
30200228	NSG-04100	1/2 x 100	¥3,320	▲
30200229	NSG-04125	1/2 x 125	¥3,600	▲
30200230	NSG-04150	1/2 x 150	¥3,800	▲
30200231	NSG-04200	1/2 x 200	¥4,400	▲
30200232	NSG-04250	1/2 x 250	¥4,800	▲

## オイル給油器

### ガラスオイルー

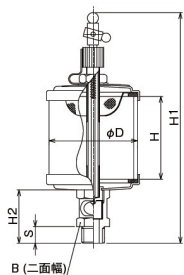

単位:mm

ご注文コード	型式	呼びサイズ (PFネジ)	φD×H	H1		H2	B	S	容量 (ml)	希望販売価格	出荷 目安
				(最大)	(最小)						
33000101	NGO-01025	1/8×25	25×25	93	90	25	14	8	8.07	¥2,590	●
33000102	NGO-01032	1/8×32	31.5×31.5	102.5	98.5	25	14	8	16.40	¥3,020	●
33000103	NGO-01038	1/8×38	38×39	118	114.5	31	17	9	30.60	¥3,130	●
33000104	NGO-01050	1/8×50	50×49	136	133	30.5	17	9	64.60	¥3,670	●
33000106	NGO-02032	1/4×32	31.5×30.5	105.5	102.5	27	16	8	18.40	¥3,020	●
33000107	NGO-02038	1/4×38	39.5×40	115.5	111.5	27	16	8	30.60	¥3,020	●
33000108	NGO-02050	1/4×50	50×50	137	134	32	17	10	64.60	¥3,670	●
33000109	NGO-02065	1/4×65	64×62.5	151.5	151	35	19	10	144.20	¥4,750	●
33000110	NGO-02075	1/4×75	73×70.5	164.5	160	35	19	10	216.30	¥5,620	●
33000112	NGO-03050	3/8×50	50×50	139	134	33	17	10.5	64.60	¥3,670	●
33000113	NGO-03065	3/8×65	63×63	152	147	35	19	10.5	144.20	¥4,750	●
33000114	NGO-03075	3/8×75	73×71	164	160.5	33	19	10	216.30	¥5,620	●
33000115	NGO-03100	3/8×100	102×101.5	201.5	197.5	40.5	24	11	542.20	¥9,070	●
33000119	NGO-04100	1/2×100	102×101	199.5	196	40	24	12	542.20	¥9,290	●

※容量は約80%の量になります。

### アクリルオイルー

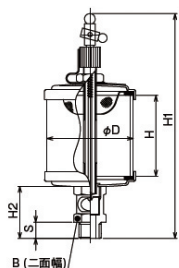

単位:mm

ご注文コード	型式	呼びサイズ (PFネジ)	φD×H	H1		H2	B	S	容量 (ml)	希望販売価格	出荷 目安
				(最大)	(最小)						
33000121	NAO-01025	1/8×25	25×25	93	90	25	14	8	8.07	¥2,120	●
33000122	NAO-01032	1/8×32	31.5×31.5	102.5	98.5	25	14	8	16.40	¥2,160	●
33000123	NAO-01038	1/8×38	38×39	118	114.5	31	17	9	30.60	¥2,270	●
33000124	NAO-01050	1/8×50	50×49	136	133	30.5	17	9	64.60	¥2,860	●
33000128	NAO-02050	1/4×50	50×50	137	134	32	17	10	64.60	¥2,860	●
33000129	NAO-02065	1/4×65	64×62.5	151.5	151	35	19	10	144.20	¥3,560	●
33000130	NAO-02075	1/4×75	73×70.5	164.5	160	35	19	10	216.30	¥3,890	●
33000134	NAO-03075	3/8×75	73×71	164	160.5	33	19	10	216.30	¥3,890	●
33000135	NAO-03100	3/8×100	102×101.5	201.5	197.5	40.5	24	11	542.20	¥6,480	●
33000139	NAO-04100	1/2×100	102×101	199.5	196	40	24	12	542.20	¥7,560	●

※容量は約80%の量になります。

### メッキ付オイルカップ

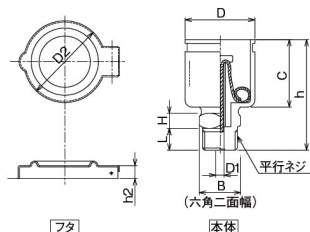

単位:mm

ご注文コード	型式	呼びサイズ (PFネジ)	本体								フタ		希望販売価格	出荷 目安
			D	D1	h	C	L	H	B	D2	h2			
33200201	NOC-0120	1/8×20	17	3.5	31	17	7	4.5	12	20	5	¥720	●	
33200202	NOC-0125	1/8×25	22	3.5	36	21	7	5	12	25	5	¥960	●	
33200204	NOC-0138	1/8×38	32	4	48	31	8	6.5	14	38	6.5	¥2,270	●	
33200205	NOC-0225	1/4×25	22	3.5	37	21	8	5	14	25	5	¥970	●	
33200206	NOC-0232	1/4×32	27	3.5	45	28	8	6.5	14	32	7	¥1,370	●	
33200207	NOC-0238	1/4×38	32	4	49	31	9	6.5	14	38	6.5	¥2,270	●	
33200208	NOC-0250	1/4×50	42	4	60	38	10	7	14	47	7	¥3,130	●	
33200210	NOC-0350	3/8×50	42	4	62	38	12	8	19	47	7.5	¥3,130	●	

## オイル給油器

### L型オイルカップ

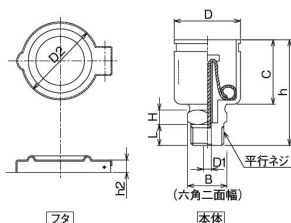

単位:mm

ご注文コード	型式	呼びサイズ(PTネジ)	D1	φD2	L1	L2	H1	H2	d1	d2	メーカー希望小売価格	出荷目安
33200301	NLO-01	1/8	17.5	13	30	12	24	21.5	6.5	4.5	¥330	●

### L型オイルカップ (日立型モーターカップ)

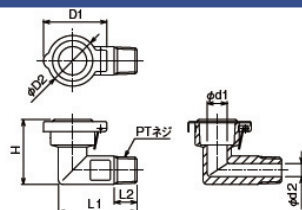

単位:mm

ご注文コード	型式	呼びサイズ(PTネジ)	D1	φD2	L1	L2	H1	d1	d2	メーカー希望小売価格	出荷目安
33200401	NLO-0120	1/8×20	26	20.5	32	10	25	6	5.5	¥510	●
33200402	NLO-0125	1/8×25	31.5	25	36	10	30	7	5.5	¥540	●

## オイル給油器・グリース給油器

### 打ち込みオイルカップ

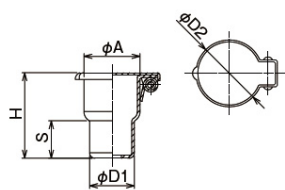

単位:インチ

ご注文コード	型式	サイズ	H	S	φA	φD1	φD2	ご注文単位	メーカー希望小売価格/個	出荷目安
33200501	NHC-15	3/16	13	6	8.4	5	10.7	100個	¥90	●
33200502	NHC-02	1/4	15.5	7.3	10.6	6.4	13.6	200個	¥90	●

### 玉入れオイルカップ

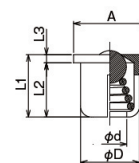

単位:インチ

ご注文コード	型式	サイズ	L1	L2	L3	φD	φd	A	ご注文単位	メーカー希望小売価格/個	出荷目安
33200601	NBC-15	3/16	5.8	5.3	0.5	4.75	4	5.5	100個	¥100	●
33200602	NBC-02	1/4	7.3	6.6	0.7	6.35	5.5	7.5	100個	¥110	●
33200603	NBC-25	5/16	9	8	1	7.95	6.6	9	100個	¥110	●

### 黄銅製グリースカップ

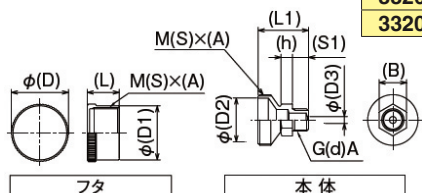

単位:mm

ご注文コード	型式	呼びサイズ (PFネジ)	フタ				本体						メーカー希望 小売価格/個	出荷 目安
			(D1)	(L)	(S)	(A)	(D2)	(D3)	(L1)	(h)	(S1)	(B)		
33200101	NGC-0120	1/8×20	20	13	16	1	13	3	20	5	7	12	¥380	●
33200102	NGC-0125	1/8×25	23.5	14	22	1	19	3	21.5	5	7	12	¥380	●
33200103	NGC-0132	1/8×32	30	15.5	27	1	23.5	3.5	24	5	7	14	¥790	●
33200106	NGC-0232	1/4×32	30	15.5	27	1	23.5	3.5	24	5	8	14	¥790	●
33200107	NGC-0238	1/4×38	34	18	32	1.5	28	3.5	25	5.5	8.5	14	¥870	●
33200108	NGC-0250	1/4×50	48	23	45	1.5	40.5	3.5	34	7	11.5	21	¥2,070	●
33200112	NGC-0350	3/8×50	48	21	45	1.5	40.5	4	32.5	8	11.5	21	¥2,180	●

## オイル給油器・グリース給油器

### カートリッジグリース

国内メーカー：メーカー規格に準拠



シャージグリース



リチウムグリース



モリブデングリース

ご注文コード	型式	容量(mL)	ご注文単位/1ケース	希望販売価格/個	出荷目安
33800101	NKG-01	420	20個	¥670	●

※1ケース20個入

ご注文コード	型式	容量(mL)	ご注文単位/1ケース	希望販売価格/個	出荷目安
33800102	NKG-02	420	20個	¥830	●

※1ケース20個入

ご注文コード	型式	容量(mL)	ご注文単位/1ケース	希望販売価格/個	出荷目安
33800103	NKG-03	420	20個	¥1,460	●

※1ケース20個入

### グリースポンプ

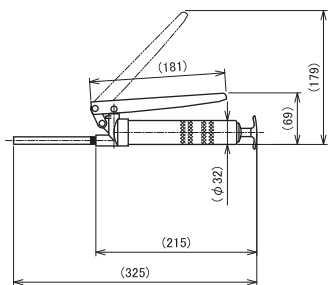

ご注文コード	型式	容量(cc)	使用排出圧力(MPa)	希望販売価格	出荷目安
33000141	NGP-A301	80	6.9	¥3,340	●

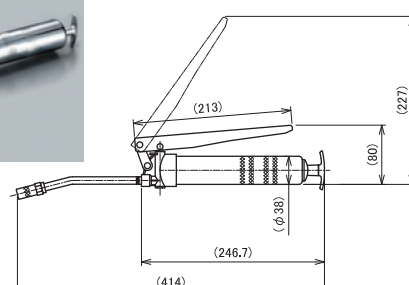

ご注文コード	型式	容量(cc)	使用排出圧力(MPa)	希望販売価格	出荷目安
33000144	NGP-A304	120	20.7	¥3,890	●

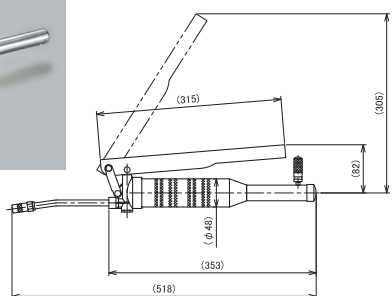

ご注文コード	型式	容量(cc)	使用排出圧力(MPa)	希望販売価格	出荷目安
33000142	NGP-A302	150	20.7	¥6,400	●

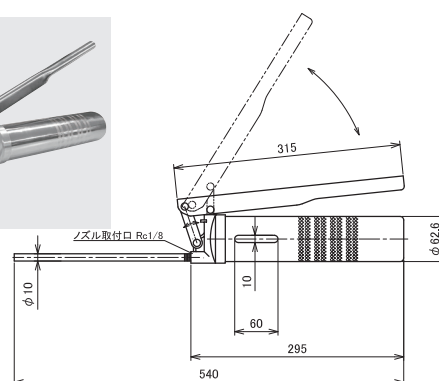
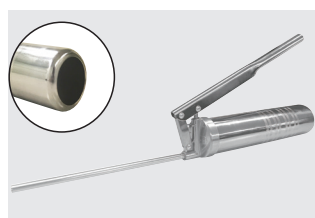

ご注文コード	型式	容量(cc)	使用排出圧力(MPa)	希望販売価格	出荷目安
33033325	NGP-A315V	400	14.8	¥5,520	●

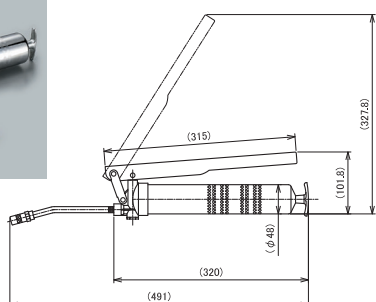

ご注文コード	型式	容量(cc)	使用排出圧力(MPa)	希望販売価格	出荷目安
33000143	NGP-A303	300	20.7	¥5,560	●

## 丸型オイルゲージ

### 丸型打込(圧入)式オイルゲージ

- 本体は洗剤、シンナー等の有機溶剤には弱く、くもり・クラックの原因になりますので、絶対に使用しないでください。
- 90℃を超える温度での使用はお控えください。



KD/KC

単位:mm

KD型			KC型			A	D	E	F	希望販売価格
ご注文コード	型式	出荷目安	ご注文コード	型式	出荷目安					
30600401	KD-0号		30600416	KC-0号		21.5	23.0	10.1	6.5	¥400
30600402	KD-0号A		30600417	KC-0号A		21.0	23.0	10.1	6.5	¥400
30600403	KD-1号		30600418	KC-1号		28.5	32.5	12.6	8.0	¥470
30600404	KD-2号		30600419	KC-2号		34.5	38.0	14.6	9.5	¥770
30600405	KD-3号		30600420	KC-3号		38.5	44.0	16.0	10.3	¥900
30600406	KD-4号		30600421	KC-4号		47.0	50.0	16.8	10.5	¥1,070
30600407	KD-4号A		30600422	KC-4号A		46.5	50.0	16.8	10.5	¥1,070
30600408	KD-5号		30600423	KC-5号		59.0	64.0	19.6	13.0	¥1,440

KDM/KCM

単位:mm

KDM型			KCM型			A	D	E	F	希望販売価格
ご注文コード	型式	出荷目安	ご注文コード	型式	出荷目安					
30600409	KDM-20型		30600424	KCM-20型		20.5	23.0	10.1	6.5	¥436
30600410	KDM-25型		30600425	KCM-25型		25.5	28.5	11.8	7.3	¥470
30600411	KDM-30型		30600426	KCM-30型		30.5	32.5	12.6	8.0	¥500
30600412	KDM-35型		30600427	KCM-35型		35.5	38.0	13.8	9.0	¥770
30600413	KDM-40型		30600428	KCM-40型		40.5	44.0	16.0	10.0	¥940
30600414	KDM-50型		30600429	KCM-50型		50.5	53.0	17.2	11.6	¥1,200
30600415	KDM-60型		30600430	KCM-60型		60.5	64.0	19.9	13.4	¥1,470

### 丸型打込(圧入)式オイルゲージ

- 本体は洗剤、シンナー等の有機溶剤には弱く、くもり・クラックの原因になりますので、絶対に使用しないでください。

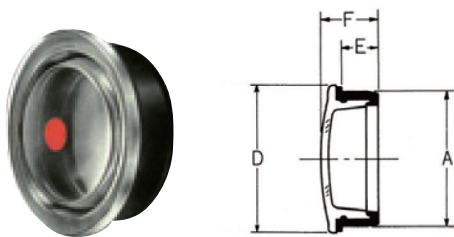

単位:mm

ご注文コード	型式	A	D	E	F	希望販売価格	出荷目安
30000005	KP-0号	21.5	23	6.5	10.1	¥370	
30000006	KP-1号	28.5	32.5	8	12.6	¥400	
30000007	KP-2号	34.5	38	9.5	14.6	¥630	
30000008	KP-3号	38.5	44	10.3	15.5	¥770	

### 丸型打込(圧入)式オイルゲージ

- この製品は全て一貫生産しています。オイルゲージの周辺を包んでいるゴムはウレタンを使用し、自動機で二重成形方式により製作しています。
- 本体は洗剤、シンナー等の有機溶剤には弱く、くもり・クラックの原因になりますので、絶対に使用しないでください。



KB

単位:mm

ご注文コード	型式	A	D	ハウジング穴径	希望販売価格	出荷目安
30600431	KB-20型	20.15	7	φ20H8	¥336	
30600432	KB-25型	20.15	7	φ25H8	¥370	●
30600433	KB-30型	30.15	8	φ30H8	¥470	●
30600434	KB-35型	35.15	8	φ35H8	¥570	●
30600435	KB-40型	40.20	10	φ40H8	¥670	●

KB-HL

単位:mm

ご注文コード	型式	A	D	ハウジング穴径	希望販売価格	出荷目安
30000001	KB-HL25型	20.15	7	φ25H8	¥470	
30000002	KB-HL30型	30.15	8	φ30H8	¥530	
30000003	KB-HL35型	35.15	8	φ35H8	¥670	
30000004	KB-HL40型	40.20	10	φ40H8	¥730	

### ネジ付オイルゲージ

- 本体は耐衝撃性に強く、透明度の優れた特殊樹脂を採用しています。
- シール部分にはOリングを使用しています。そのため、取り付け・取り外しが簡単にでき、内部が汚れた時、すぐに手入れができます。
- 本体は洗剤、シンナー等の有機溶剤には弱く、くもり・クラックの原因になりますので、絶対に使用しないでください。

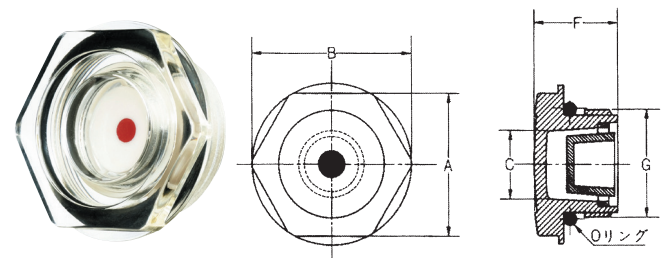

KMS

単位:mm

ご注文コード	型式	A	B(φ)	F	G	Oリング	希望販売価格	出荷目安
30600436	KMS-20A型	27	30	16.0	M20×1.5	P-18	¥400	●
30600437	KMS-28A型	32	36	18.0	M28×2.0	P-24	¥500	●
30600438	KMS-35A型 -M35×1.5	38	42	21.8	M35×1.5	P-30	¥600	
30600439	KMS-35A型 -M35×2.0	38	42	21.8	M35×2.0	P-30	¥600	

KIS

単位:mm

ご注文コード	型式	A	B(φ)	F	G	Oリング	希望販売価格	出荷目安
30600440	KIS-2号	19	21.0	15.0	PF1/4	P-10A	¥368	
30600441	KIS-3号	22	24.5	16.0	PF3/8	P-15	¥400	●
30600442	KIS-4号	27	30.0	16.0	PF1/2	P-18	¥434	●
30600443	KIS-6号	32	36.0	18.0	PF3/4	P-20	¥500	●
30600444	KIS-8号	38	42.0	21.8	PF1	P-28	¥600	●

## 丸型オイルゲージ

### ネジ式オイルゲージ



KDS-20/28

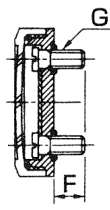
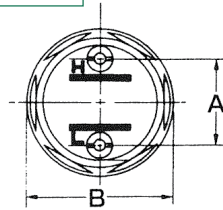

KDS-38

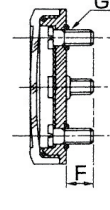
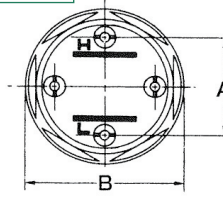

単位:mm

- カバーは洗剤、シンナー等の有機溶剤には弱く、くもり・クラックの原因になりますので、絶対に使用しないでください。
- オイルの量がL線以下になった時は、ゲージ内の残油となりタンク内の油量と誤差が生じて事故の原因となります。  
L線以下になった時は直ちにオイルを補給してください。

ご注文コード	型式	A	B	F	G	希望販売価格	出荷目安
30600447	KDS-20型	20	40	10	M6×1	¥1,370	●
30600448	KDS-28型	28	48	10	M6×1	¥1,770	●
30600449	KDS-38型	38	60	10	M6×1	¥2,170	●

### フランジ型オイルゲージ

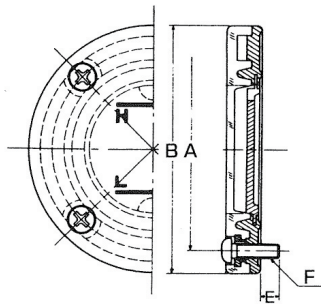
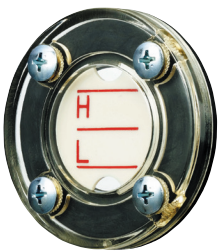

- 従来のボルトで締め付けるオイルゲージは部品がバラバラでしたが、各部品を集めてコンパクトに仕上げました。たった4本のボルトで簡単に取り付けることができ、しかも取り付け後は、その機械を非常にデラックスに引き立てます。
- 本体は洗剤、シンナー等の有機溶剤には弱く、くもり・クラックの原因になりますので、絶対に使用しないでください。

単位:mm

ご注文コード	型式	A	B	E	F	希望販売価格	出荷目安
30600445	KF-35型	49	64	9.5	M5×0.8	¥2,000	●
30600446	KF-60型	82	100	9.5	M6×1.0	¥3,670	●

### 噴流型オイルゲージ

- 機械が稼動し始めると、中央の噴流口から油が流出して、機械内部の潤滑状況を観察できます。
- 取り付け・取り外しがノズルのネジ1本でできます。
- オイル窓内部に汚れが生じた場合は、本体を取り外して簡単に掃除できます。
- カバーは洗剤、シンナー等の有機溶剤には弱く、くもり・クラックの原因になりますので、絶対に使用しないでください。

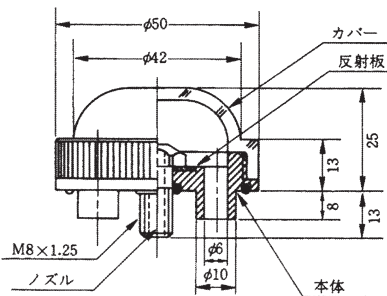
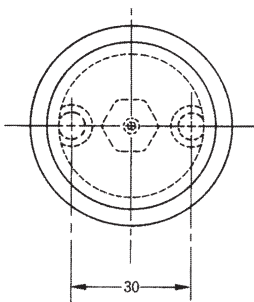

### 給油口付オイルゲージ

- 本体は耐油・耐熱・耐衝撃性に優れた、耐熱透明樹脂を使用しています。
- 中にゲージ棒があるため、油量が正確にわかります。
- 本体は洗剤、シンナー等の有機溶剤には弱く、くもり・クラックの原因になりますので、絶対に使用しないでください。

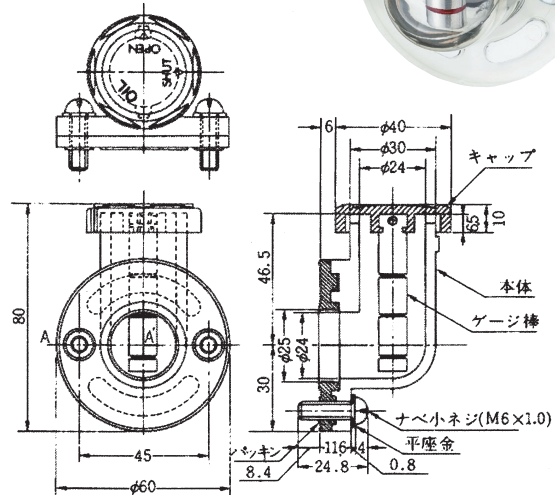

ご注文コード	型式	希望販売価格	出荷目安
30600450	噴流型オイルゲージ	¥1,840	

ご注文コード	型式	希望販売価格	出荷目安
30600451	給油口付オイルゲージ	¥2,340	●

## 長形オイルゲージ

### KL, KL2

- オイル窓部分には耐衝撃性に強く、荷重変形の少ない透明樹脂を使用しています。
  - 取り付けボルト・セット部分とオイル窓部分は、接続バーで接合しています。このため、オイルゲージ取り付けの時は、取り付けパッキンだけでシールでき、取り付けが簡単です。
  - 耐圧は0.5~0.8MPa、耐熱は90℃です。
  - 本体は洗剤、シンナー等の有機溶剤には弱く、くもり・クラックの原因になりますので、絶対に使用しないでください。
- ※フロート玉は付属しておりません。



KL



KL2

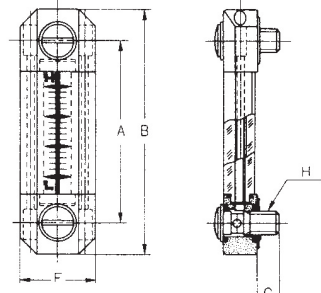

単位:mm

単位:mm

ご注文コード	型式	希望販売価格	出荷目安
30000035	KL用SUSボルトM8(上下2本組)	¥7,200	
30000036	KL用SUSボルトM10(上下2本組)	¥8,000	
30000037	KL-100B用SUSボルトM8(上下2本組)	¥8,000	

KL型			KL2型			A	B	F	G	H	希望販売価格
ご注文コード	型式	出荷目安	ご注文コード	型式	出荷目安						
30600501	KL-60型	●	30600510	KL2-60型	●	60	80	25	8	M8×1.25	¥2,440
30600502	KL-60A型	●	30600511	KL2-60A型	●	60	86	30	11	M10×1.50	¥2,540
30600503	KL-70型	●	30600512	KL2-70型	●	70	90	25	8	M8×1.25	¥2,800
30600504	KL-80型	●	30600513	KL2-80型	●	80	100	25	8	M8×1.25	¥2,940
30600505	KL-80A型	●	30600514	KL2-80A型	●	80	106	30	11	M10×1.50	¥3,100
30600506	KL-100A型	●	30600515	KL2-100A型	●	100	126	30	11	M10×1.50	¥3,340
30600507	KL-100B型	●	30600516	KL2-100B型	●	100	126	30	9	M8×1.25	¥3,340
30600508	KL-120型	●	30600517	KL2-120型	●	120	146	30	11	M10×1.50	¥4,170
30600509	KL-150型	●	30600518	KL2-150型	●	150	176	30	11	M10×1.50	¥4,840

### KDL, KDL2

- KL型に比べオイル窓部分の横幅が広く、オイル面がより見やすくなっています。
  - 取り付けボルト・セット部分に耐熱強化樹脂を使用。そしてオイル窓部分には、耐衝撃性に強く、荷重変形の少ない透明樹脂を使用しています。
  - 取り付けボルト・セット部分とオイル窓部分は、接続バーで接合しています。このため、オイルゲージ取り付けの時は、取り付けパッキンだけでシールでき、取り付けが簡単です。
  - 耐圧は0.5~0.8MPa、耐熱は100℃です。
  - 本体は洗剤、シンナー等の有機溶剤には弱く、くもり・クラックの原因になりますので、絶対に使用しないでください。
- ※フロート玉は付属しておりません。



KDL

単位:mm

ご注文コード	型式	A	B	C	D	希望販売価格	出荷目安
30600519	KDL-50型	50	75	33	M8×1.25	¥2,500	●
30600520	KDL-70型	70	95	53	M8×1.25	¥3,000	●



KDL2

単位:mm

ご注文コード	型式	A	B	C	D	希望販売価格	出荷目安
30600521	KDL2-50型	50	75	33	M8×1.25	¥2,500	
30600522	KDL2-70型	70	95	53	M8×1.25	¥3,000	

交換用ステンレス製ボルト(パッキン・Oリング付)

単位:mm

ご注文コード	型式	希望販売価格	出荷目安
30000038	KDL用SUSボルトM8(上下2本組)	¥7,200	

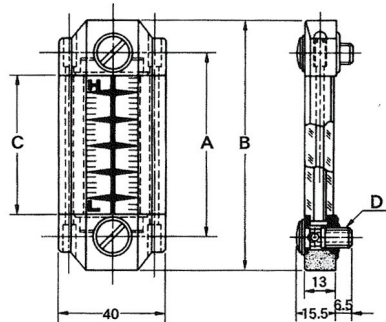

### ナイロン樹脂製オイルゲージ

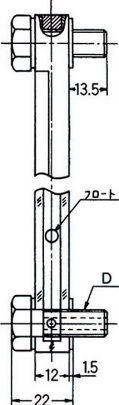
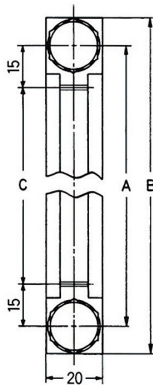
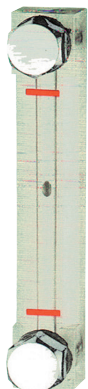

- 本体に透明ポリアミド樹脂を採用した成形品のオイルゲージです。KLA-A型(アクリル樹脂製品)と同等の機能を有し、コスト面では安価になっています。
- 本体の透明度は良く、裏面の白色印刷とフロートの内蔵により、油面が確実に読み取れます。

※フロート玉は黒色が標準で付属しています。使用温度の範囲は-30℃~90℃です。

単位:mm

ご注文コード	型式	A	A寸公差	B	C	D	希望販売価格	出荷目安
30601177	KLA-40SN型	40	±0.40	60	10	M10×1.50	¥1,440	
30601178	KLA-50SN型	50		70	20		¥1,470	
30601173	KLA-60SN型	60		80	30		¥1,640	
30601174	KLA-70SN型	70		90	40		¥1,870	
30601175	KLA-80SN型	80		100	50		¥2,070	
30601176	KLA-100SN型	100		120	70		¥2,340	

## 長形オイルゲージ

### アクリル製オイルゲージ



A型

B型

C型

指示線のタイプが型式の最後に A・B・C と付きます。  
 A型 / 上下に赤線が入ったタイプ  
 B型 / 上部に黄線、下部に赤線が入ったタイプ  
 C型 / 指示線なしのタイプ

- 本体に耐熱改良型メタクリル樹脂を用いた、シンプルでごく一般的なオイルゲージです。
  - 80~90℃まででご使用ください。
  - 水・温水・燃料等を使用される場合はご連絡ください。
  - ご注文の際は、A寸法・指示線のタイプ・取付ネジをご指定ください。
- ※フロート玉は黒色が標準で付属しています。

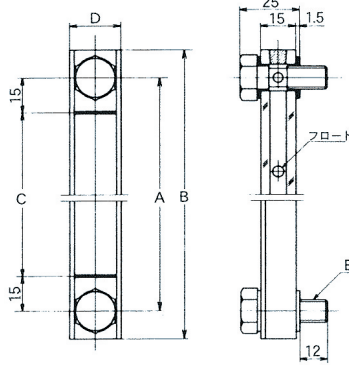

#### コード選択方法

3060101

番号	ネジサイズ
1	M8×1.25
2	M10×1.50
3	M12×1.75

ご希望のネジサイズの番号を空欄に入れてください。

例 型式「KLA-40A-A型」でネジサイズが M8×1.25の場合

コード: **30601011**

KLA-A-A		単位:mm									
ご注文コード	型式	A	A寸公差	B	C	D	E	希望販売価格	出荷目安		
3060101	KLA-40A-A型	40	±0.35	64	10	22	1	¥1,740	M8×1.25	or	2
3060102	KLA-50A-A型	50		74	20			¥1,870			
3060103	KLA-60A-A型	60		84	30			¥2,000			
3060104	KLA-70A-A型	70		94	40			¥2,120			
3060105	KLA-80A-A型	80		104	50			¥2,270			
3060106	KLA-90A-A型	90		114	60			¥2,440			
3060107	KLA-100A-A型	100		124	70			¥2,500			
3060108	KLA-110A-A型	110		134	80			¥2,670			
3060109	KLA-120A-A型	120		144	90			¥2,970			
3060110	KLA-130A-A型	130		154	100			¥3,070			
3060111	KLA-140A-A型	140	164	110	¥3,170						
3060112	KLA-150A-A型	150	174	120	¥3,440						
3060113	KLA-160A-A型	160	184	130	¥3,640						
3060114	KLA-170A-A型	170	194	140	¥3,800						
3060115	KLA-180A-A型	180	204	150	¥3,900						
3060116	KLA-200A-A型	200	224	170	¥4,370						
3060117	KLA-220A-A型	220	244	190	¥4,870						
3060118	KLA-240A-A型	240	264	210	¥5,370						
3060119	KLA-250A-A型	250	274	220	¥5,770						
3060120	KLA-260A-A型	260	284	230	¥6,200						
3060121	KLA-280A-A型	280	304	250	¥6,700						
3060122	KLA-300A-A型	300	324	270	¥7,200						

KLA-A-C		単位:mm									
ご注文コード	型式	A	A寸公差	B	C	D	E	希望販売価格	出荷目安		
3060161	KLA-40A-C型	40	±0.35	64	10	22	1	¥1,500	M8×1.25	or	2
3060162	KLA-50A-C型	50		74	20			¥1,670			
3060163	KLA-60A-C型	60		84	30			¥1,800			
3060164	KLA-70A-C型	70		94	40			¥1,940			
3060165	KLA-80A-C型	80		104	50			¥2,070			
3060166	KLA-90A-C型	90		114	60			¥2,200			
3060167	KLA-100A-C型	100		124	70			¥2,300			
3060168	KLA-110A-C型	110		134	80			¥2,470			
3060169	KLA-120A-C型	120		144	90			¥2,700			
3060170	KLA-130A-C型	130		154	100			¥2,840			
3060171	KLA-140A-C型	140	164	110	¥2,940						
3060172	KLA-150A-C型	150	174	120	¥3,200						
3060173	KLA-160A-C型	160	184	130	¥3,400						
3060174	KLA-170A-C型	170	194	140	¥3,570						
3060175	KLA-180A-C型	180	204	150	¥3,670						
3060176	KLA-200A-C型	200	224	170	¥4,200						
3060177	KLA-220A-C型	220	244	190	¥4,640						
3060178	KLA-240A-C型	240	264	210	¥5,140						
3060179	KLA-250A-C型	250	274	220	¥5,540						
3060180	KLA-260A-C型	260	284	230	¥5,940						
3060181	KLA-280A-C型	280	304	250	¥6,440						
3060182	KLA-300A-C型	300	324	270	¥6,940						

KLA-A-B		単位:mm									
ご注文コード	型式	A	A寸公差	B	C	D	E	希望販売価格	出荷目安		
3060131	KLA-40A-B型	40	±0.35	64	10	22	1	¥1,770	M8×1.25	or	2
3060132	KLA-50A-B型	50		74	20			¥1,900			
3060133	KLA-60A-B型	60		84	30			¥2,040			
3060134	KLA-70A-B型	70		94	40			¥2,170			
3060135	KLA-80A-B型	80		104	50			¥2,300			
3060136	KLA-90A-B型	90		114	60			¥2,470			
3060137	KLA-100A-B型	100		124	70			¥2,540			
3060138	KLA-110A-B型	110		134	80			¥2,700			
3060139	KLA-120A-B型	120		144	90			¥3,000			
3060140	KLA-130A-B型	130		154	100			¥3,100			
3060141	KLA-140A-B型	140	164	110	¥3,200						
3060142	KLA-150A-B型	150	174	120	¥3,470						
3060143	KLA-160A-B型	160	184	130	¥3,640						
3060144	KLA-170A-B型	170	194	140	¥3,840						
3060145	KLA-180A-B型	180	204	150	¥3,940						
3060146	KLA-200A-B型	200	224	170	¥4,400						
3060147	KLA-220A-B型	220	244	190	¥4,900						
3060148	KLA-240A-B型	240	264	210	¥5,400						
3060149	KLA-250A-B型	250	274	220	¥5,800						
3060150	KLA-260A-B型	260	284	230	¥6,240						
3060151	KLA-280A-B型	280	304	250	¥6,740						
3060152	KLA-300A-B型	300	324	270	¥7,240						

KLA-B-A		単位:mm									
ご注文コード	型式	A	A寸公差	B	C	D	E	希望販売価格	出荷目安		
3060201	KLA-50B-A型	50	±0.35	77	20	26	2	¥2,140	M10×1.50	or	3
3060202	KLA-60B-A型	60		87	30			¥2,370			
3060203	KLA-70B-A型	70		97	40			¥2,500			
3060204	KLA-80B-A型	80		107	50			¥2,600			
3060205	KLA-90B-A型	90		117	60			¥2,740			
3060206	KLA-100B-A型	100		127	70			¥2,840			
3060207	KLA-110B-A型	110		137	80			¥2,970			
3060208	KLA-120B-A型	120		147	90			¥3,070			
3060209	KLA-130B-A型	130		157	100			¥3,170			
3060210	KLA-140B-A型	140		167	110			¥3,270			
3060211	KLA-150B-A型	150	177	120	¥3,500						
3060212	KLA-160B-A型	160	187	130	¥3,700						
3060213	KLA-170B-A型	170	197	140	¥3,900						
3060214	KLA-180B-A型	180	207	150	¥4,100						
3060215	KLA-190B-A型	190	217	160	¥4,300						
3060216	KLA-200B-A型	200	227	170	¥4,500						
3060217	KLA-220B-A型	220	247	190	¥5,040						
3060218	KLA-240B-A型	240	267	210	¥5,870						
3060219	KLA-250B-A型	250	277	220	¥6,200						
3060220	KLA-260B-A型	260	287	230	¥6,540						
3060221	KLA-280B-A型	280	297	250	¥7,200						
3060222	KLA-300B-A型	300	327	270	¥7,700						

## 長形オイルゲージ

KLA-B-B									
ご注文コード	型式	A	A寸公差	B	C	D	E	希望販売価格	出荷目安
3060231	KLA-50B-B型	50	±0.35	77	20	26	M10×1.50 or M12×1.75	¥2,170	
3060232	KLA-60B-B型	60		87	30				
3060233	KLA-70B-B型	70		97	40				
3060234	KLA-80B-B型	80		107	50				
3060235	KLA-90B-B型	90		117	60				
3060236	KLA-100B-B型	100	127	70	¥2,870				
3060237	KLA-110B-B型	110	137	80	¥3,000				
3060238	KLA-120B-B型	120	147	90	¥3,100				
3060239	KLA-130B-B型	130	157	100	¥3,200				
3060240	KLA-140B-B型	140	167	110	¥3,300				
3060241	KLA-150B-B型	150	177	120	¥3,540				
3060242	KLA-160B-B型	160	187	130	¥3,740				
3060243	KLA-170B-B型	170	197	140	¥3,940				
3060244	KLA-180B-B型	180	207	150	¥4,140				
3060245	KLA-190B-B型	190	217	160	¥4,340				
3060246	KLA-200B-B型	200	227	170	¥4,540				
3060247	KLA-220B-B型	220	247	190	¥5,070				
3060248	KLA-240B-B型	240	267	210	¥5,900				
3060249	KLA-250B-B型	250	277	220	¥6,240				
3060250	KLA-260B-B型	260	287	230	¥6,570				
3060251	KLA-280B-B型	280	297	250	¥7,240				
3060252	KLA-300B-B型	300	327	270	¥7,740				

KLA-B-C									
ご注文コード	型式	A	A寸公差	B	C	D	E	希望販売価格	出荷目安
3060261	KLA-50B-C型	50	±0.35	77	20	26	M10×1.50 or M12×1.75	¥1,940	
3060262	KLA-60B-C型	60		87	30				
3060263	KLA-70B-C型	70		97	40				
3060264	KLA-80B-C型	80		107	50				
3060265	KLA-90B-C型	90		117	60				
3060266	KLA-100B-C型	100	127	70	¥2,640				
3060267	KLA-110B-C型	110	137	80	¥2,770				
3060268	KLA-120B-C型	120	147	90	¥2,870				
3060269	KLA-130B-C型	130	157	100	¥3,000				
3060270	KLA-140B-C型	140	167	110	¥3,040				
3060271	KLA-150B-C型	150	177	120	¥3,270				
3060272	KLA-160B-C型	160	187	130	¥3,470				
3060273	KLA-170B-C型	170	197	140	¥3,670				
3060274	KLA-180B-C型	180	207	150	¥3,870				
3060275	KLA-190B-C型	190	217	160	¥4,100				
3060276	KLA-200B-C型	200	227	170	¥4,270				
3060277	KLA-220B-C型	220	247	190	¥4,800				
3060278	KLA-240B-C型	240	267	210	¥5,600				
3060279	KLA-250B-C型	250	277	220	¥5,940				
3060280	KLA-260B-C型	260	287	230	¥6,270				
3060281	KLA-280B-C型	280	297	250	¥6,940				
3060282	KLA-300B-C型	300	327	270	¥7,440				

**コード選択方法** 3060231

番号	ネジサイズ
2	M10×1.50
3	M12×1.75

ご希望のネジサイズの番号を空欄に入れてください。

例) 型式「KLA-50B-B型」でネジサイズがM10×1.50の場合  
コード: **30602312**

交換用ステンレス製ボルト(パッキン付)				
ご注文コード	型式	希望販売価格	出荷目安	
30000039	KLA-A用SUSボルトM8(上下2本組)	¥4,700		
30000040	KLA-A用SUSボルトM10(上下2本組)	¥5,000		
30000041	KLA-B用SUSボルトM10(上下2本組)	¥5,300		
30000043	KLA-B用SUSボルトM12(上下2本組)	¥6,300		
30000042	KLA-C用SUSボルトM10(上下2本組)	¥6,000		
30000044	KLA-C用SUSボルトM12(上下2本組)	¥7,000		
30000046	KLA-C用SUSボルトM14(上下2本組)	¥7,700		

## アクリル製オイルゲージ

- A型、B型よりも幅、厚みがあり外観上、よりデラックスに見えます。
  - 粘度の高いオイルにも、すぐに対応できるように取り付けボルトにM14を用いています。
- ※フロート玉は黒色が標準で付属しています。

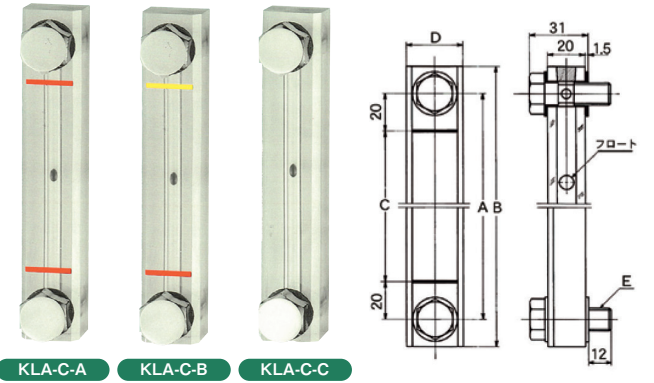

KLA-C-A									
ご注文コード	型式	A	A寸公差	B	C	D	E	希望販売価格	出荷目安
3060301	KLA-60C-A型	60	±0.40	91	20	30	M10×1.50 or M12×1.75	¥2,440	
3060302	KLA-70C-A型	70		101	30				
3060303	KLA-80C-A型	80		111	40				
3060304	KLA-100C-A型	100	131	60	¥3,100				
3060305	KLA-120C-A型	120	151	80	¥3,440				
3060306	KLA-140C-A型	140	171	100	¥3,770				
3060307	KLA-160C-A型	160	191	120	¥4,140				
3060308	KLA-180C-A型	180	211	140	¥4,540				
3060309	KLA-200C-A型	200	231	160	¥5,070				
3060310	KLA-300C-A型	300	331	260	¥9,200				
3060311	KLA-350C-A型	350	±0.50	381	310	M14×2.00		¥9,970	
3060312	KLA-400C-A型	400		431	360			¥10,970	
3060313	KLA-450C-A型	450		481	410			¥12,470	

KLA-C-B									
ご注文コード	型式	A	A寸公差	B	C	D	E	希望販売価格	出荷目安
3060321	KLA-60C-B型	60	±0.40	91	20	30	M10×1.50 or M12×1.75	¥2,470	
3060322	KLA-70C-B型	70		101	30				
3060323	KLA-80C-B型	80		111	40				
3060324	KLA-100C-B型	100	131	60	¥3,140				
3060325	KLA-120C-B型	120	151	80	¥3,470				
3060326	KLA-140C-B型	140	171	100	¥3,800				
3060327	KLA-160C-B型	160	191	120	¥4,170				
3060328	KLA-180C-B型	180	211	140	¥4,570				
3060329	KLA-200C-B型	200	231	160	¥5,100				
3060330	KLA-300C-B型	300	331	260	¥9,240				
3060331	KLA-350C-B型	350	±0.50	381	310	M14×2.00		¥10,000	
3060332	KLA-400C-B型	400		431	360			¥11,000	
3060333	KLA-450C-B型	450		481	410			¥12,500	

KLA-C-C									
ご注文コード	型式	A	A寸公差	B	C	D	E	希望販売価格	出荷目安
3060341	KLA-60C-C型	60	±0.40	91	20	30	M10×1.50 or M12×1.75	¥2,240	
3060342	KLA-70C-C型	70		101	30				
3060343	KLA-80C-C型	80		111	40				
3060344	KLA-100C-C型	100	131	60	¥2,900				
3060345	KLA-120C-C型	120	151	80	¥3,240				
3060346	KLA-140C-C型	140	171	100	¥3,570				
3060347	KLA-160C-C型	160	191	120	¥3,900				
3060348	KLA-180C-C型	180	211	140	¥4,270				
3060349	KLA-200C-C型	200	231	160	¥4,870				
3060350	KLA-300C-C型	300	331	260	¥8,940				
3060351	KLA-350C-C型	350	±0.50	381	310	M14×2.00		¥9,700	
3060352	KLA-400C-C型	400		431	360			¥10,700	
3060353	KLA-450C-C型	450		481	410			¥12,200	

## 長形オイルゲージ

### 温度計付オイルゲージ

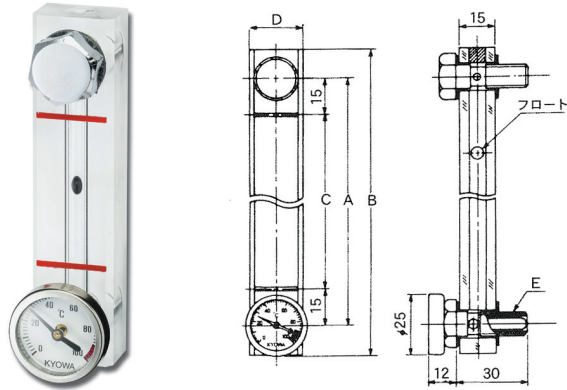

- 取り付けボルトとバイメタル温度計(小型)が一体となった、非常にコンパクトな設計です。
  - 80~90℃まででご使用ください。
  - 水・温水・燃料等を使用される場合はご連絡ください。
  - ご注文の際は、A寸法・取付ネジをお選びください。
  - KLA-AT, KLA-BTは、上下2本の赤線が入ったものが標準品です。
- ※フロート玉は黒色が標準で付属しています。

コード選択方法	3060404	番号	ネジサイズ
		2	M10×1.50
		3	M12×1.75

ご希望のネジサイズの番号を空欄に入れてください。

例) 型式「KLA-50BT-A型」でネジサイズがM10×1.50の場合  
コード: **30604042**

KLA-AT		単位:mm									
ご注文コード	型式	A	A寸公差	B	C	D	E	希望販売価格	出荷目安		
30604001	KLA-40AT-A型	40	±0.35	64.5	10	22	M10 × 1.50	¥6,070			
30604002	KLA-50AT-A型	50		74.5	20			¥6,240			
30604003	KLA-60AT-A型	60		84.5	30			¥6,400			
30604004	KLA-70AT-A型	70		94.5	40			¥6,540			
30604005	KLA-80AT-A型	80		104.5	50			¥6,700			
30604006	KLA-90AT-A型	90		114.5	60			¥6,900			
30604007	KLA-100AT-A型	100	±0.40	124.5	70			¥7,040			
30604008	KLA-110AT-A型	110		134.5	80			¥7,200			
30604009	KLA-120AT-A型	120		144.5	90			¥7,540			
30604010	KLA-130AT-A型	130		154.5	100			¥7,740			
30604011	KLA-140AT-A型	140		164.5	110			¥7,900			
30604012	KLA-150AT-A型	150		174.5	120			¥8,170			
30604013	KLA-160AT-A型	160		184.5	130			¥8,470			
30604014	KLA-170AT-A型	170		194.5	140			¥8,700			
30604015	KLA-180AT-A型	180		204.5	150			¥8,940			
30604016	KLA-200AT-A型	200		224.5	170			¥9,540			
30604017	KLA-220AT-A型	220		244.5	190			¥9,870			
30604018	KLA-240AT-A型	240		264.5	210			¥10,370			
30604019	KLA-250AT-A型	250	274.5	220	¥10,770						
30604020	KLA-260AT-A型	260	284.5	230	¥11,200						
30604021	KLA-280AT-A型	280	304.5	250	¥11,700						
30604022	KLA-300AT-A型	300	324.5	270	¥12,200						

KLA-BT		単位:mm									
ご注文コード	型式	A	A寸公差	B	C	D	E	希望販売価格	出荷目安		
3060404	KLA-50BT-A型	50	±0.35	77	20	26	M10 × 1.50 or M12× 1.75	¥6,640			
3060405	KLA-60BT-A型	60		87	30			¥6,870			
3060406	KLA-70BT-A型	70		97	40			¥7,000			
3060407	KLA-80BT-A型	80		107	50			¥7,100			
3060408	KLA-90BT-A型	90		117	60			¥7,240			
3060409	KLA-100BT-A型	100		127	70			¥7,340			
3060410	KLA-110BT-A型	110	±0.40	137	80			¥7,440			
3060411	KLA-120BT-A型	120		147	90			¥7,570			
3060412	KLA-130BT-A型	130		157	100			¥7,770			
3060413	KLA-140BT-A型	140		167	110			¥7,970			
3060414	KLA-150BT-A型	150		177	120			¥8,270			
3060415	KLA-160BT-A型	160		187	130			¥8,540			
3060416	KLA-170BT-A型	170		197	140			¥8,770			
3060417	KLA-180BT-A型	180		207	150			¥9,000			
3060418	KLA-190BT-A型	190		217	160			¥9,300			
3060419	KLA-200BT-A型	200		227	170			¥9,600			
3060420	KLA-220BT-A型	220		247	190			¥10,240			
3060421	KLA-240BT-A型	240		267	210			¥10,970			
3060422	KLA-250BT-A型	250	±0.45	277	220			¥11,300			
3060423	KLA-260BT-A型	260		287	230			¥11,640			
3060424	KLA-280BT-A型	280		307	250			¥12,200			
3060425	KLA-300BT-A型	300		327	270			¥12,870			

### パイプ式オイルゲージ

- 本体自身がパッキンの役目を果たしているため、自動的にシールされます。
  - 部品が少なく、簡単に取り付け・取替えができます。
  - パイプを変えることで、長さが自由になります。
  - 透視角が大きく、側面からも油面が確認できます。
  - 内部の汚れも、ボルトを外すだけで掃除ができます。
  - 耐圧は0.2MPaです。
  - 燃料関係に使用される時は、使用条件等をご確認ください。
- ※フロート玉は黒色が標準で付属しています。

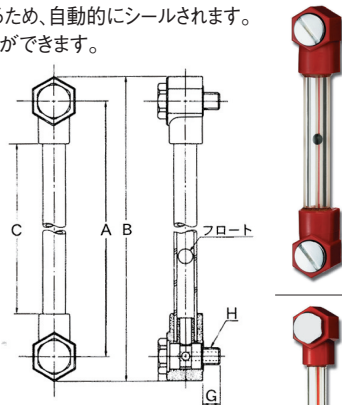

交換用ステンレス製ボルト				単位:mm
ご注文コード	型式	希望販売価格	出荷目安	
30000049	KLP用SUSボルトM8(上下2本組)	¥6,000		
30000050	KLP用SUSボルトM10(上下2本組)	¥16,700		
30000051	KLP用SUSボルトM12(上下2本組)	¥16,700		
30000052	KLP用SUSボルトM16(上下2本組)	¥20,000		

KLP(本体小型)		単位:mm									
ご注文コード	型式	A	A寸公差	B	C	G	H	希望販売価格	出荷目安		
30604261	KLP-100型	100	±0.40	120	60	10	M8×1.25	¥2,470			
30604262	KLP-120型	120		140	80			¥2,800			
30604263	KLP-150型	150		170	110			¥3,340			

KLP(パイプ式オイルゲージ)		単位:mm									
ご注文コード	型式	A	A寸公差	B	C	G	H	希望販売価格	出荷目安		
3060427	KLP-200型	200	±0.45	235	140	12	M10×1.50 or M12×1.75 or M16×2.00	¥5,000			
3060428	KLP-250型	250		285	190			¥5,670			
3060429	KLP-300型	300		335	240			¥6,340			
3060430	KLP-350型	350		385	290			¥7,000			
3060431	KLP-400型	400		435	340			¥7,670			
3060432	KLP-450型	450		485	390			¥8,670			
3060433	KLP-500型	500	535	440	¥9,340						

※ご注文の際には、必ず取付けネジをお選び下さい。

## 長形オイルゲージ

### パイプ式L型オイルゲージ

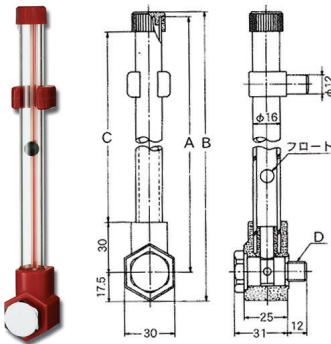

- 本体自身がパッキンの役目を果たしているため、自動的にシールされます。
- 部品が少なく、簡単に取り付け・取替えができます。
- 透視角が大きく、側面からも油面が確認できます。
- 内部の汚れも、ボルトを外すだけで掃除ができます。

- ゲージの先端を止めているガイドは独自の考案によるもので、1カ所に穴を開けるだけで取り付けられます。
  - 先端にあるキャップも取り付けただけで、ゲージ内の空気の流通ができます。
  - 取り付けボルトはストッパーの役目をします。止まる所まで締め付けますと自動的にシールされ、油漏れがありません。
- ※フロート玉は黒色が標準で付属しています。

単位:mm

ご注文コード	型式	A	A寸公差	B	C	D	希望販売価格	出荷目安	
3060441	KLL-200型	200	±0.50	220	160	M10×1.50 2	¥5,000		
3060442	KLL-250型	250		270	210		M12×1.75 3	¥5,670	
3060443	KLL-300型	300		320	260	M12×1.75 5		¥6,170	
3060444	KLL-350型	350		370	310			M16×2.00	¥7,000
3060445	KLL-400型	400		420	360		¥7,670		
3060446	KLL-450型	450	470	410		¥8,670			
3060447	KLL-500型	500	520	460		¥9,340			

※ご注文の際には、必ず取付けネジをお選び下さい。

交換用ステンレス製ボルト

単位:mm

ご注文コード	型式	希望販売価格	出荷目安
30000053	KLL用SUSボルト M10	¥8,400	
30000054	KLL用SUSボルト M12	¥8,400	
30000055	KLL用SUSボルト M16	¥10,000	

### パイプ式オイルゲージDXタイプ

- KLPD型は一般用オイルゲージです。
- ゲージ管の中央にKLP型と同様に赤線が入っていて、油が入ると赤線が太くなり、油の量が明確になります。そのため、遠くからでも油の量が確認できます。
- ゲージ管の径は一般用ではピッチ100~150mmで12φ、ピッチ200~1000mmで16φです。
- 分解して掃除することができます。
- 耐圧は1MPaです。
- 取り付けピッチ400mm以上については、中間受けが付いています。この中間受けは指示線の役目も果たします。

※フロート玉は黒色が標準で付属しています。

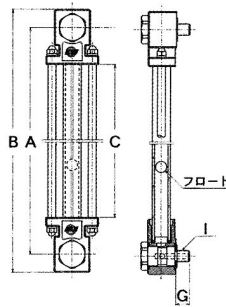

KLPD

単位:mm

ご注文コード	型式	A	A寸公差	B	C	G	I	希望販売価格	出荷目安
3060461	KLPD-200型	200	±0.45	232	135	12	M10×1.50 2	¥9,000	
3060462	KLPD-250型	250		282	185			M12×1.75 3	¥9,670
3060463	KLPD-300型	300	332	235	M14×2.00 4		¥10,670		
3060464	KLPD-350型	350	382	285		M16×2.00 5	¥11,670		
3060465	KLPD-400型	400	432	335			¥12,670		
3060466	KLPD-450型	450	482	385		¥14,000			
3060467	KLPD-500型	500	532	435		¥15,000			

交換用ステンレス製ボルト(パッキン・Oリング付)

単位:mm

ご注文コード	型式	希望販売価格	出荷目安
30000056	KLPD用SUSボルトM8(上下2本組)	¥7,400	
30000057	KLPD用SUSボルトM10(上下2本組)	¥18,200	
30000058	KLPD用SUSボルトM12(上下2本組)	¥18,200	
30000059	KLPD用SUSボルトM14(上下2本組)	¥21,500	
30000060	KLPD用SUSボルトM16(上下2本組)	¥21,500	

KLPD(本体小型)

単位:mm

ご注文コード	型式	A	A寸公差	B	C	G	I	希望販売価格	出荷目安
3060451	KLPD-100型	100	±0.40	120	58	9	M8×1.25 1	¥5,000	
3060452	KLPD-120型	120		140	78			M10×1.50 2	¥5,670
3060453	KLPD-150型	150		170	108		¥6,340		

交換用ステンレス製ボルト(パッキン・Oリング付)

単位:mm

ご注文コード	型式	希望販売価格	出荷目安
30000061	KLPD小型用SUSBT M10(上下2本組)	¥7,600	

## 耐熱・耐薬品性オイルゲージ

### ネジ付オイルゲージ

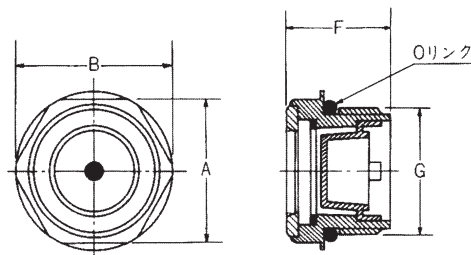

- 本体は耐熱強化樹脂の採用で、常時135℃の耐熱性を持っています。
- 耐シンナー性、耐薬品性に優れています。
- 耐薬品性ですが、万能ではありませんのでご注意ください。
- シール部分には耐熱ゴムを使用しています。また、ゲージ窓部分には耐熱強化ガラスを使用しています。
- 外観はガッチリしていて、しかも美観で耐衝撃性に優れています。
- 製品はコンパクト化されていて、取り付けが簡単です。
- 内部が汚れた時、分解でき、手入れが簡単です。

単位:mm

ご注文コード	型式	A	B(φ)	F	G(PF)	Oリング	希望販売価格	出荷目安
30600634	KMH-4号	27	30	19.5	1/2	P-16	¥1,070	●
30600635	KMH-6号	32	36	22.5	3/4	P-20	¥1,270	●
30600636	KMH-8号	38	42	25.0	1"	P-25	¥1,440	●

## 耐熱・耐薬品性オイルゲージ

### KHR-A, KHR-A2

- 耐熱性・耐薬品性に優れています。
- 本体は耐熱強化樹脂の採用で、常時120℃の耐熱性を持っています。
- 耐油性・耐シンナー性に優れています。
- 耐薬品性ですが、万能ではありませんのでご注意ください。

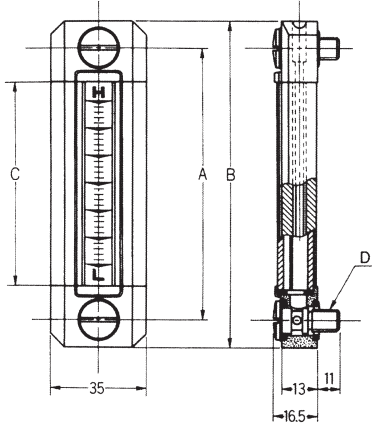

KHR-A

単位:mm

ご注文コード	型式	A	B	C	D	希望販売価格	出荷目安
3060481	KHR-60A型	60	80	35	1 M8×1.25	¥3,670	
3060482	KHR-70A型	70	90	45		¥3,840	
3060483	KHR-80A型	80	100	55	2 M10×1.50	¥4,170	
3060484	KHR-100A型	100	120	75		¥4,670	
3060485	KHR-120A型	120	140	95		¥5,340	
3060486	KHR-150A型	150	170	125		¥5,670	

※ご注文の際には、必ず取付けネジをお選び下さい。  
※フロート玉は付属していません。



KHR-A2

単位:mm

ご注文コード	型式	A	B	C	D	希望販売価格	出荷目安
3060491	KHR-60A2型	60	80	35	1 M8×1.25	¥3,670	
3060492	KHR-70A2型	70	90	45		¥3,840	
3060493	KHR-80A2型	80	100	55	2 M10×1.50	¥4,170	
3060494	KHR-100A2型	100	120	75		¥4,670	
3060495	KHR-120A2型	120	140	95		¥5,340	
3060496	KHR-150A2型	150	170	125		¥5,670	

※ご注文の際には、必ず取付けネジをお選び下さい。  
※フロート玉は黒色が標準で付属しています。

#### コード選択方法

3060481

番号	ネジサイズ
1	M8×1.25
2	M10×1.50

ご希望のネジサイズの番号を空欄に入れてください。

例 型式「KHR-60A型」でネジサイズがM8×1.25の場合  
コード: **30604811**

交換用ステンレス製ボルト(パッキン・Oリング付)

単位:mm

ご注文コード	型式	希望販売価格	出荷目安
30000062	KHR用SUSボルトM8(上下2本組)	¥8,800	
30000063	KHR用SUSボルトM10(上下2本組)	¥8,800	

## ガラスパイプ式オイルゲージ

- 金属製オイルゲージに匹敵する耐圧、耐熱、耐薬品性をもつオイルゲージです。
  - しかも、金属製と比べ安価です。
  - 本体は特殊合成樹脂、ゲージ管にはパイレックスガラスを使用していますので、130℃の温度に耐えます。
  - ゲージ管の中央には赤線が入っていて、液体部分はそのレンズ作用で赤線が太く見えるため、液面がはっきり見えます。
  - 耐圧は1.5MPaです。
  - 長時間の使用で汚れが出た場合、分解掃除できます。
- ※フロート玉は付属していません。

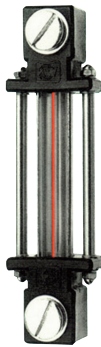

KLPD-G(本体小型)

単位:mm

ご注文コード	型式	A	A寸法公差	B	C	G	I	希望販売価格	出荷目安
3060501	KLPD-100G型 100	120	±0.40	58	9	9	1 M8×1.25 or 2 M10×1.50	¥8,000	
3060502	KLPD-120G型 120			78				¥8,670	
3060503	KLPD-150G型 150	170	108				¥9,340		

※ご注文の際には、必ず取付けネジをお選び下さい。



KLPD-G

単位:mm

ご注文コード	型式	A	A寸法公差	B	C	G	I	希望販売価格	出荷目安
3060511	KLPD-200G型 200	232	±0.45	135	12	12	2 M10×1.50 or 3 M12×1.75	¥12,000	
3060512	KLPD-250G型 250			185				¥15,000	
3060513	KLPD-300G型 300	332	235				¥17,670		
3060514	KLPD-350G型 350	382	±0.50	285	12	12	4 M14×2.00 or 5 M16×2.00	¥20,000	
3060515	KLPD-400G型 400			335				¥22,340	
3060516	KLPD-450G型 450	482	385				¥25,670		
3060517	KLPD-500G型 500	532	435				¥28,670		

※ご注文の際には、必ず取付けネジをお選び下さい。

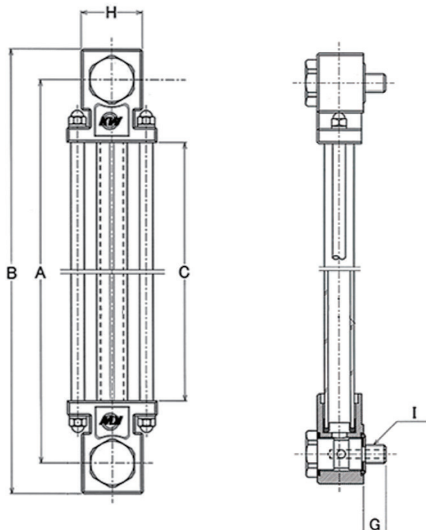

#### コード選択方法

3060501

ご希望のネジサイズの番号を空欄に入れてください。

例 型式「KLPD-100G型」でネジサイズがM8×1.25の場合

コード: **30605011**

番号	ネジサイズ
1	M8×1.25
2	M10×1.50
3	M12×1.75
4	M14×2.00
5	M16×2.00

## 金属製オイルゲージ

### 金属製L型オイルゲージ

(KLM-L型)

- 耐熱性、耐薬品性を向上させ、油面を見やすくしたのがKLM-L型です。
- 本体は真鍮、クロムメッキ仕上げ、シールパッキンに耐熱、耐薬品性に優れたフッ素ゴム、ゲージ管にはパイレックスガラスを使用しています。
- ゲージ管にはフロートを入れ、油面を見やすくしています。
- 耐熱は135℃です。

※但し、赤フロート入の場合は、90℃程度になります。  
※フロート玉は黒色が標準で付属しています。

(KLM-LS型)

- KLM-L型の本体をはじめ、液に触れる部分の材質を、ステンレス製にした製品です。
- ※但し、保護管は真鍮にクロムメッキ仕上げです。
- L型に比較して、耐薬品性が広範囲になります。
- LS型の標準にはフロート玉はありません。

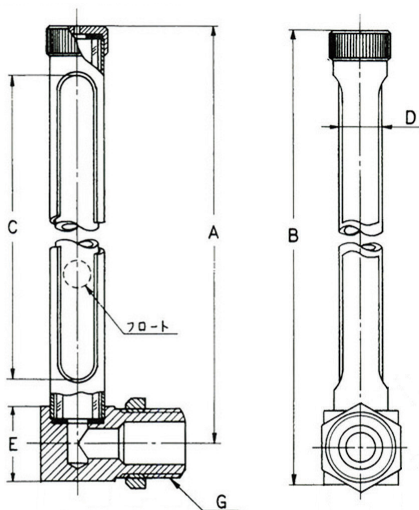

#### KLM-L2

単位:mm

ご注文コード	型式	A	B	C	D	G	希望販売価格	出荷目安
30603611	KLM-50L2型	50	58	27	φ10	G1/4	¥4,000	
30603612	KLM-75L2型	75	83	48			¥4,670	
30601353	KLM-100L2型	100	108	75			¥5,000	
30601354	KLM-125L2型	125	133	100			¥5,670	
30601355	KLM-150L2型	150	158	125			¥6,670	
30601356	KLM-200L2型	200	208	175			¥8,340	
30601357	KLM-250L2型	250	258	225			¥10,670	
30601358	KLM-300L2型	300	308	275			¥14,000	

#### KLM-LS2

単位:mm

ご注文コード	型式	A	B	C	D	G	希望販売価格	出荷目安
30603621	KLM-50LS2型	50	58	27	φ10	G1/4	¥9,670	
30603622	KLM-75LS2型	75	83	48			¥10,340	
30601363	KLM-100LS2型	100	108	75			¥11,340	
30601364	KLM-125LS2型	125	133	100			¥12,000	
30601365	KLM-150LS2型	150	158	125			¥13,000	
30601366	KLM-200LS2型	200	208	175			¥14,670	
30601367	KLM-250LS2型	250	258	225			¥17,340	
30601368	KLM-300LS2型	300	308	275			¥21,000	

#### KLM-L3

単位:mm

ご注文コード	型式	A	B	C	D	G	希望販売価格	出荷目安
30603631	KLM-50L3型	50	58	27	φ10	G3/8	¥4,340	
30603632	KLM-75L3型	75	83	48			¥5,000	
30601373	KLM-100L3型	100	108	75			¥5,670	
30601374	KLM-125L3型	125	133	100			¥6,340	
30601375	KLM-150L3型	150	158	125			¥7,000	
30601376	KLM-200L3型	200	208	175			¥9,000	
30601377	KLM-250L3型	250	258	225			¥11,340	
30601378	KLM-300L3型	300	308	275			¥14,670	

#### KLM-LS3

単位:mm

ご注文コード	型式	A	B	C	D	G	希望販売価格	出荷目安
30603641	KLM-50LS3型	50	58	27	φ10	G3/8	¥10,340	
30603642	KLM-75LS3型	75	83	48			¥11,340	
30601383	KLM-100LS3型	100	108	75			¥12,000	
30601384	KLM-125LS3型	125	133	100			¥12,670	
30601385	KLM-150LS3型	150	158	125			¥13,340	
30601386	KLM-200LS3型	200	208	175			¥15,000	
30601387	KLM-250LS3型	250	258	225			¥17,670	
30601388	KLM-300LS3型	300	308	275			¥21,000	

#### KLM-L4

単位:mm

ご注文コード	型式	A	B	C	D	G	希望販売価格	出荷目安
30601397	KLM-50L4型	50	61	26	φ12	G1/2	¥7,340	
30601398	KLM-75L4型	75	86	45			¥8,000	
30603651	KLM-100L4型	100	111	68			¥8,340	
30603652	KLM-125L4型	125	136	92			¥8,670	
30601393	KLM-150L4型	150	161	116			¥9,340	
30601394	KLM-200L4型	200	211	166			¥11,670	
30601395	KLM-250L4型	250	261	216			¥12,670	
30601396	KLM-300L4型	300	311	266			¥16,000	

#### KLM-LS4

単位:mm

ご注文コード	型式	A	B	C	D	G	希望販売価格	出荷目安
30601407	KLM-50LS4型	50	61	26	φ12	G1/2	¥13,670	
30601408	KLM-75LS4型	75	86	45			¥14,340	
30603661	KLM-100LS4型	100	111	68			¥14,670	
30603662	KLM-125LS4型	125	136	92			¥15,340	
30601403	KLM-150LS4型	150	161	116			¥16,340	
30601404	KLM-200LS4型	200	211	166			¥18,670	
30601405	KLM-250LS4型	250	261	216			¥19,670	
30601406	KLM-300LS4型	300	311	266			¥22,670	

## 金属製オイルゲージ

### 金属製 I 型オイルゲージ

(KLM-I型)

- 耐熱性、耐薬品性を向上させ、油面を見やすくしました。
- 本体は真鍮、クロムメッキ仕上げ、シールパッキンに耐熱、耐薬品性に優れたフッ素ゴム、ゲージ管にはバイレックスガラスを使用しています。
- ゲージ管にはフロートを入れ、油面を見やすくしています。
- 耐熱は135℃です。

※但し、赤フロート入の場合は、90℃程度になります。  
※フロート玉は黒色が標準で付属しています。

(KLM-L S型)

- KLM-I型の本体をはじめ、液に触れる部分の材質を、ステンレス製にした製品です。

※但し、保護管は真鍮にクロムメッキ仕上げです。

- I型に比較して、耐薬品性が広範囲になります。
- IS型の標準にはフロートはありません。

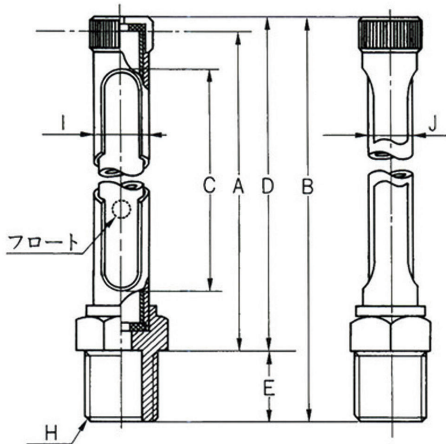

#### KLM-I2

単位:mm

ご注文コード	型式	A	B	C	D	I	J	H	希望販売価格	出荷目安
30603671	KLM-50I2型	50	68	26	54	φ12.7	φ10	R1/4	¥3,670	
30603672	KLM-75I2型	75	93	47	79				¥4,340	
30601413	KLM-100I2型	100	118	70	104				¥4,670	
30601414	KLM-125I2型	125	143	95	129				¥5,340	
30601415	KLM-150I2型	150	168	118	154				¥6,340	
30601416	KLM-200I2型	200	218	165	204				¥8,000	
30601417	KLM-250I2型	250	268	215	254				¥10,340	
30601418	KLM-300I2型	300	318	254	304				¥13,340	

#### KLM-IS2

単位:mm

ご注文コード	型式	A	B	C	D	I	J	H	希望販売価格	出荷目安
30603681	KLM-50IS2型	50	68	26	54	φ12.7	φ10	R1/4	¥9,000	
30603682	KLM-75IS2型	75	93	47	79				¥9,670	
30601423	KLM-100IS2型	100	118	70	104				¥10,670	
30601424	KLM-125IS2型	125	143	95	129				¥11,340	
30601425	KLM-150IS2型	150	168	118	154				¥12,340	
30601426	KLM-200IS2型	200	218	165	204				¥14,000	
30601427	KLM-250IS2型	250	268	215	254				¥16,670	
30601428	KLM-300IS2型	300	318	254	304				¥20,000	

#### KLM-I3

単位:mm

ご注文コード	型式	A	B	C	D	I	J	H	希望販売価格	出荷目安
30603691	KLM-50I3型	50	68	26	54	φ12.7	φ10	R3/8	¥4,000	
30603692	KLM-75I3型	75	93	47	79				¥4,670	
30601433	KLM-100I3型	100	118	70	104				¥5,340	
30601434	KLM-125I3型	125	143	95	129				¥6,000	
30601435	KLM-150I3型	150	168	118	154				¥6,670	
30601436	KLM-200I3型	200	218	165	204				¥8,340	
30601437	KLM-250I3型	250	268	215	254				¥10,670	
30601438	KLM-300I3型	300	318	254	304				¥14,000	

#### KLM-IS3

単位:mm

ご注文コード	型式	A	B	C	D	I	J	H	希望販売価格	出荷目安
30603701	KLM-50IS3型	50	68	26	54	φ12.7	φ10	R3/8	¥9,670	
30603702	KLM-75IS3型	75	93	47	79				¥10,670	
30601443	KLM-100IS3型	100	118	70	104				¥11,340	
30601444	KLM-125IS3型	125	143	95	129				¥12,000	
30601445	KLM-150IS3型	150	168	118	154				¥12,670	
30601446	KLM-200IS3型	200	218	165	204				¥14,340	
30601447	KLM-250IS3型	250	268	215	254				¥16,670	
30601448	KLM-300IS3型	300	318	254	304				¥20,000	

#### KLM-I4

単位:mm

ご注文コード	型式	A	B	C	D	I	J	H	希望販売価格	出荷目安
30601457	KLM-50I4型	50	74	25	54	φ16	φ12	R1/2	¥7,000	
30601458	KLM-75I4型	75	99	45	79				¥7,670	
30603711	KLM-100I4型	100	124	65	104				¥8,000	
30603712	KLM-125I4型	125	149	90	129				¥8,340	
30601453	KLM-150I4型	150	174	114	154				¥9,000	
30601454	KLM-200I4型	200	224	162	204				¥11,340	
30601455	KLM-250I4型	250	274	212	254				¥12,340	
30601456	KLM-300I4型	300	324	261	304				¥15,340	

#### KLM-IS4

単位:mm

ご注文コード	型式	A	B	C	D	I	J	H	希望販売価格	出荷目安
30601467	KLM-50IS4型	50	74	25	54	φ16	φ12	R1/2	¥13,000	
30601468	KLM-75IS4型	75	99	45	79				¥13,670	
30603721	KLM-100IS4型	100	124	65	104				¥14,000	
30603722	KLM-125IS4型	125	149	90	129				¥14,670	
30601463	KLM-150IS4型	150	174	114	154				¥15,340	
30601464	KLM-200IS4型	200	224	162	204				¥17,670	
30601465	KLM-250IS4型	250	274	212	254				¥18,670	
30601466	KLM-300IS4型	300	324	261	304				¥21,670	

## 金属製オイルゲージ

### 金属製スタンダードオイルゲージ

- 耐熱・耐薬品性に優れています。
  - 本体は真鍮にクロムメッキ仕上げ、ゲージ管にはバイレックスガラス、シール部分にはフッ素ゴムを使用していますので、耐熱・耐薬品性に優れています。また、使用になる薬液に応じて、パッキンの材質を変更することも可能です。
  - ゲージ管の中央には赤線が入っていて、液体部分はそのレンズ作用で赤線が太く見えるため、遠くからでも液面がはっきり見えます。
  - ゲージ管は金属製パイプで保護してあります。
  - 取り付けピッチの長さに応じて、本体と本体の間に中間受けが付きまます。この中間受けが製品をガッチリさせるとともに、指示線の役目も果たします。
  - 耐圧は1.5~2MPa、耐熱は150℃です。
- ※フロント玉は付属していません。

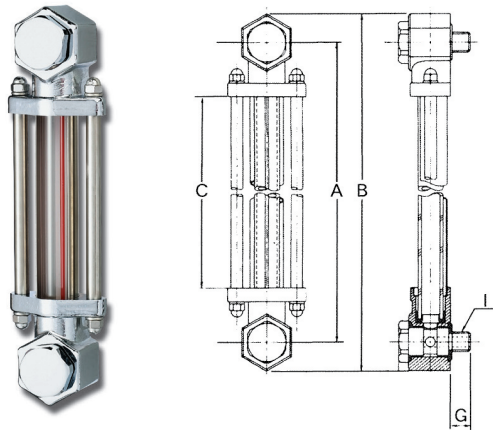

KLM(本体小型)

単位:mm

ご注文コード	型式	A	A寸公差	B	C	G	I	希望販売価格	出荷目安
3060521	KLM-100M	100	±0.40	123	58	9 (11)	1 M8×1.25 or 2 M10×1.50	¥9,000	
3060522	KLM-120M	120		143	78			¥10,340	
3060523	KLM-150M	150		173	108			¥11,000	

KLMスタンダードタイプ(金属製オイルゲージ)

単位:mm

ご注文コード	型式	A	A寸公差	B	C	G	I	希望販売価格	出荷目安
3060531	KLM-150	150	±0.40	185	85	12	2 M10×1.50 or 3 M12×1.75 or 4 M14×2.00 or 5 M16×2.00	¥19,000	
3060532	KLM-200	200		235	135			¥19,670	
3060533	KLM-250	250		±0.45	285			185	
3060534	KLM-300	300	335		235			¥22,000	
3060535	KLM-350	350	±0.50	385	285			¥25,000	
3060536	KLM-400	400		435	335			¥27,670	
3060537	KLM-450	450	485	385	¥30,340				
3060538	KLM-500	500	535	435	¥32,670				
3060539	KLM-550	550	585	485	¥33,340				
3060540	KLM-600	600	635	535	¥34,000				
3060541	KLM-650	650	685	585	¥35,340				
3060542	KLM-700	700	735	635	¥36,670				
3060543	KLM-750	750	785	685	¥39,340				
3060544	KLM-800	800	±0.60	835	735	¥40,670			
3060545	KLM-850	850		885	785	¥42,670			
3060546	KLM-900	900	935	835	¥43,670				
3060547	KLM-950	950	985	885	¥45,670				
3060548	KLM-1000	1000	1035	935	¥46,670				

※ご注文の際には、必ず取付けネジをお選び下さい。

コード選択方法

3060521

番号	ネジサイズ
1	M8×1.25
2	M10×1.50
3	M12×1.75
4	M14×2.00
5	M16×2.00

ご希望のネジサイズの番号を空欄に入れてください。

例 型式「KLM-100M」でネジサイズがM8×1.25の場合  
コード: 30605211

### 自動ストップバルブ付スタンダードタイプ

- 自動ストップバルブ機構付オイルゲージです。
  - 自動ストップバルブ機構と併せて、手動バルブ付取り付けボルトを採用した二重バルブ方式です。
  - 本体にバルブがコンパクトに設計されていて、万一ゲージ管が破損した場合には、自動的にバルブ機構が動き、油漏れを防ぎます。
  - 耐熱・耐薬品性に優れています。
  - 製品全体は非常にコンパクトに設計されていて、目視部分が広がっています。
  - 耐圧は1.5~2MPa、耐熱150℃です。
- ※フロント玉は付属していません。

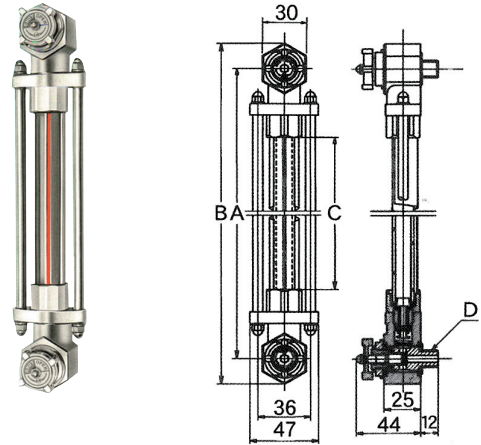

単位:mm

ご注文コード	型式	A	A寸公差	B	C	D	希望販売価格	出荷目安
3060551	KLM-150AV型	150	±0.40	185	54	2 M10×1.50 or 3 M12×1.75	¥36,670	
3060552	KLM-200AV型	200		235	104		¥37,340	
3060553	KLM-250AV型	250	±0.45	285	154		¥38,670	
3060554	KLM-300AV型	300		335	204		¥40,340	
3060555	KLM-350AV型	350	±0.50	385	254		¥42,000	
3060556	KLM-400AV型	400		435	304		¥45,340	
3060557	KLM-450AV型	450	485	354	¥47,670			
3060558	KLM-500AV型	500	535	404	¥49,670			
3060559	KLM-550AV型	550	±0.60	585	454		¥50,340	
3060560	KLM-600AV型	600		635	504		¥51,000	
3060561	KLM-650AV型	650	685	554	¥52,670			
3060562	KLM-700AV型	700	735	604	¥53,670			
3060563	KLM-750AV型	750	±0.60	785	654	¥55,340		
3060564	KLM-800AV型	800		835	704	¥56,670		
3060565	KLM-850AV型	850	885	754	¥59,000			
3060566	KLM-900AV型	900	935	804	¥60,340			
3060567	KLM-950AV型	950	985	854	¥62,340			
3060568	KLM-1000AV型	1000	1035	904	¥64,670			

※ご注文の際には、必ず取付けネジをお選び下さい。

コード選択方法

3060551

番号	ネジサイズ
2	M10×1.50
3	M12×1.75

ご希望のネジサイズの番号を空欄に入れてください。

例 型式「KLM-150AV型」でネジサイズがM10×1.50の場合  
コード: 30605512

## 金属製オイルゲージ

### ステンレス製オイルゲージ

- 金属製オイルゲージKLM型シリーズのステンレス製オイルゲージです。
  - KLM-G、KLM型等に比較して、耐薬品性がさらに広範囲になります。液体に直接触れる部分にステンレスを使用、パッキンにはテフロンを使用し、高温・薬品に耐久性があります。
  - この型は取り付けピッチ60mmという比較的小さなものでできます。
  - 耐圧は1.5~2MPa、耐熱は200℃です。
- ※フロント玉は付属しておりません。

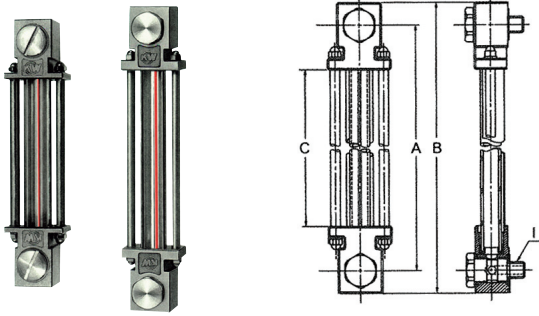

KLM-SS (本体小型)

単位:mm

ご注文コード	型式	A	A寸公差	B	C	I	希望販売価格	出荷目安
3060571	KLM-60SS型	60	±0.40	80	26	M8×1.25 1	¥15,670	
3060572	KLM-70SS型	70		90	36		¥16,000	
3060573	KLM-80SS型	80		100	46	M10×1.50 2	¥16,340	
3060574	KLM-100SS型	100		120	66		¥16,670	
3060575	KLM-120SS型	120		140	86	M10×1.50	¥18,340	
3060576	KLM-150SS型	150		170	116		¥19,340	

※ご注文の際には、必ず取り付けネジをお選び下さい。

KLM-S

単位:mm

ご注文コード	型式	A	A寸公差	B	C	I	希望販売価格	出荷目安
3060581	KLM-150S型	150	±0.45	183	85	M10×1.50 2	¥41,340	
3060582	KLM-200S型	200		233	135		¥43,000	
3060583	KLM-250S型	250		283	185	M12×1.75 3	¥45,340	
3060584	KLM-300S型	300		333	235		¥47,670	
3060585	KLM-350S型	350		383	285	M14×2.00 4	¥49,670	
3060586	KLM-400S型	400		433	335		¥52,340	
3060587	KLM-450S型	450	483	385	M16×2.00 5	¥54,670		
3060588	KLM-500S型	500	533	435		¥58,000		

### 金属製ネジ付オイルゲージ

- KMH型と比較して、耐圧性・耐熱性に優れています。
- 外観はガッチリとしている上に美観で、衝撃に強い製品です。同製品の採用は、その装置の風格を高めます。
- 本体は真鍮にクロムメッキ仕上げ、レンズは耐熱強化ガラス、レンズのシールには耐熱・耐薬品性に優れたパッキンを使用しています。

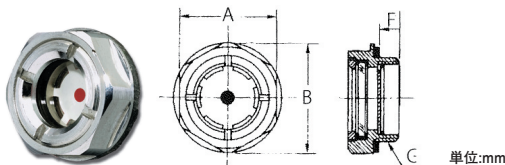

KIM

単位:mm

ご注文コード	型式	A	B	F	G(PF)	希望販売価格	出荷目安
30600649	KIM-4号	27	30	2	1/2	¥2,170	
30600650	KIM-6号	32	36		3/4	¥2,500	
30600651	KIM-8号	38	42		1"	¥3,670	

### ステンレス製自動バルブ付オイルゲージ

- KLM-S型シリーズの自動ストップバルブ機構付オイルゲージです。
  - 自動ストップバルブ機構と併せ、手動バルブ付取り付けボルトを採用した二重バルブ方式です。
  - 本体にバルブがコンパクトに設計されていて、万一ゲージ管が破損した場合には、自動的にバルブ機構が働き、油漏れを防ぎます。
  - 耐熱、耐薬品性に優れています。
  - 製品全体は非常にコンパクトに設計されていて、目視部分が広がっています。
  - 耐圧は1.5~2MPa、耐熱は200℃です。
  - KLM型同様、取り付けピッチの長さに応じて、中間受けが付いています。この中間受けが製品をガッチリさせるとともに、指示線の役目も果たします。
  - ステンレス製オイルゲージでは、パッキン類は全てテフロンを使用しています。
- ※フロント玉は付属しておりません。

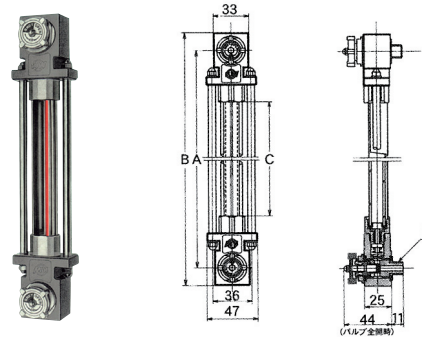

単位:mm

ご注文コード	型式	A	A寸公差	B	C	D	希望販売価格	出荷目安	
3060601	KLM-150SAV型	150	±0.40	183	55	M10×1.50 2	¥106,670		
3060602	KLM-200SAV型	200		233	105		¥108,670		
3060603	KLM-250SAV型	250	±0.45	283	155		M12×1.75 3	¥110,670	
3060604	KLM-300SAV型	300		333	205			¥112,670	
3060605	KLM-350SAV型	350	±0.50	383	255	M12×1.75	¥115,000		
3060606	KLM-400SAV型	400		433	305		¥117,000		
3060607	KLM-450SAV型	450		483	355		¥118,340		
3060608	KLM-500SAV型	500		533	405		¥125,340		

#### コード選択方法 3060571

ご希望のネジサイズの番号を空欄に入れてください。

例) 型式「KLM-60SS型」でネジサイズがM8×1.25の場合

コード: **30605711**

番号	ネジサイズ
1	M8×1.25
2	M10×1.50
3	M12×1.75
4	M14×2.00
5	M16×2.00

- コンパクト化されていて、取り付けが簡単で、油漏れの心配がありません。
- 耐圧は0.5MPa、耐熱は135℃です。
- KIM-AR型はKIM型の機能を維持しながら、コスト面で安価を目的に製作したものです(KIM-2号ARには、反射板はありません)。

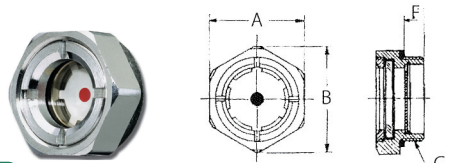

KIM-AR

単位:mm

ご注文コード	型式	A	B	F	G(PF)	希望販売価格	出荷目安
30600652	KIM-2号AR	20	23.0	2	1/4	¥1,570	
30600653	KIM-3号AR	23	26.0		3/8	¥1,600	
30600654	KIM-4号AR	27	31.2		1/2	¥1,600	
30600655	KIM-6号AR	32	37.0		3/4	¥2,000	
30600656	KIM-8号AR	38	43.8	2	1"	¥2,840	
30600676	KIM-10号AR	46	51.0		1"1/4	¥5,840	
30600677	KIM-12号AR	54	59.0		1"1/2	¥7,500	

※ 受注製作品及び取り寄せ商品で、納期まで日数がかかります。

## 金属製オイルゲージ

### ステンレス製ネジ付オイルゲージ

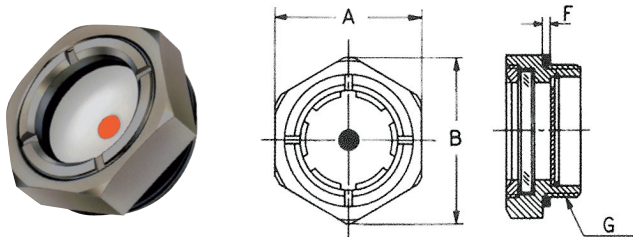

- KIM型に比較して、さらに耐圧性能が良く、耐熱性、耐薬品性に優れた最上級品です。
- 外観はガッチリとしている上に美観で、衝撃に強い製品です。同製品の採用は、その装置の風格を高めます。
- 本体はSUS304、レンズに特殊耐熱強化ガラス、レンズのシールには耐熱、耐薬品性に優れたテフロンパッキンを使用しています。
- コンパクト化されていて、取り付けが簡単で、油漏れの心配がありません。
- 耐圧は1MPa、耐熱は150℃です。

単位:mm

ご注文コード	型式	A	B	F	G(PF)	希望販売価格	出荷目安
30601344	KIM-4号ARS	27	31.2	2	1/2	¥7,340	
30601345	KIM-6号ARS	32	37		3/4	¥8,340	
30601346	KIM-8号ARS	38	43.8		1"	¥9,340	
30601347	KIM-10号ARS	46	51		1" 1/4	¥14,000	
30601348	KIM-12号ARS	54	59		1" 1/2	¥18,340	

## オイルキャップ

### エアブリーザー

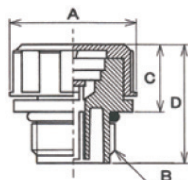

単位:mm

寸法表

	A	B	C	D	Oリング
AB1	φ32	G3/8	17	30	P-15
AB2	φ32	G1/2	17	30	P-18
AB3	φ42	G3/4	19	32	P-20
AB4	φ42	G1	19	37	P-28

ご注文コード	型式	タイプ	備考	希望販売価格	出荷目安
30000009	KRM-AB1-O	フィルター無し	カバーと本体は溶着	¥470	
30000010	KRM-AB2-O			¥530	
30000011	KRM-AB3-O			¥670	
30000012	KRM-AB4-O			¥730	

ご注文コード	型式	タイプ	備考	希望販売価格	出荷目安
30000013	KRM-AB1-F	樹脂フィルター付	カバーと本体はビス止め(フィルター交換可能)	¥770	
30000014	KRM-AB2-F			¥830	
30000015	KRM-AB3-F			¥970	
30000016	KRM-AB4-F			¥1,030	
30000017	KRM-AB1-BF	金属フィルター付き	カバーと本体はビス止め(フィルター交換可能)	¥930	
30000018	KRM-AB2-BF			¥1,000	
30000019	KRM-AB3-BF			¥1,170	
30000020	KRM-AB4-BF			¥1,270	
30000021	KRM-AB1-P	ガード板付	カバーと本体は溶着(1KPa)	¥600	
30000022	KRM-AB2-P			¥670	
30000023	KRM-AB3-P			¥870	
30000024	KRM-AB4-P			¥930	
30000025	KRM-AB1-P2	ガード板付	カバーと本体は溶着(10KPa)	¥800	
30000026	KRM-AB2-P2			¥870	
30000027	KRM-AB3-P2			¥1,000	
30000028	KRM-AB4-P2			¥1,100	

### オイルキャップ

- 工作機械の歯車槽、またはクランク室で油の飛散が多い時、従来製品の問題点をカバーし、目的のほとんどを達成できる商品です。
- 図で示すように、キャップの中央部Fが油漏れ防止の役目を果たしています。油槽内の油が上昇してくると、このF部が作用して、油を下に引き戻すことになります。

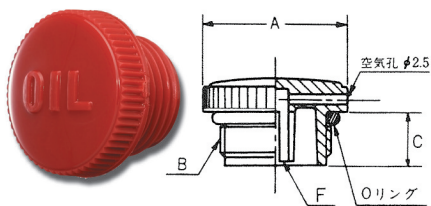

単位:mm

ご注文コード	型式	A	B (PF)	C	Oリング	希望販売価格	出荷目安
30600701	KRM-A0	22	1/4	12	P-10A	¥270	●
30600702	KRM-A1	27	3/8	12	P-15	¥300	●
30600703	KRM-A2	28	1/2	13	P-18	¥336	●
30600704	KRM-A3	34	3/4	13	P-20	¥370	●
30600705	KRM-A4	42	1"	18	P-28	¥435	●

### 開閉式オイルキャップ

- ネジ加工が必要なく、安定した取り付けができます。
  - オイルタンク内の空気は、油が漏れることなく抜き出せるよう設計しています。
  - 合成樹脂製品で、耐油性に優れています。
  - 取り付け、取り外しが簡単です。
- <作動原理>
- 調節カバー①をCLOSEの矢印に回す(右に回す)ことで、摺動弁③が上方に作動し、ゴム本体②を側面に押し広げます。このため、取り付け穴とゴム本体は密着状態になり、安定した取り付けを可能にします。
  - 調節カバー①をOPENの矢印に回す(左に回す)と摺動弁③は下方に作動し、ニュートラルの状態になります。

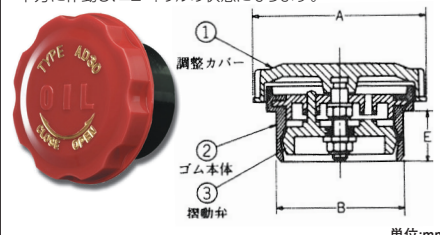

単位:mm

ご注文コード	型式	A	B	E	ハウジング穴径	希望販売価格	出荷目安
30600706	KRM-AD30型	42	30.0	14	30.1~30.3	¥1,440	●
30600707	KRM-AD45型	61	45.2	18	45.5~45.7	¥1,840	●

### オイル栓

- 従来のネジ付キャップを使用する際のネジ加工を省くために開発したのが本製品です。

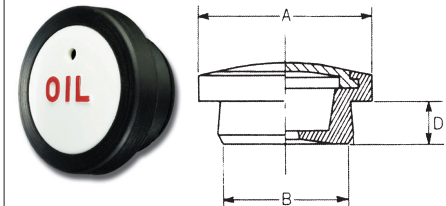
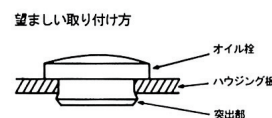

単位:mm

ご注文コード	型式	A	B	D	ハウジング穴径	希望販売価格	出荷目安
30600708	KRM-B10	20	9.8	10	10.0	¥270	
30600709	KRM-B15	22	14.0	10	15.0	¥300	
30600710	KRM-B17	25	16.0	10	17.0	¥340	
30600711	KRM-B20	30	20.0	10	20.5	¥300	●
30600712	KRM-B25	33	24.0	10	25.0	¥400	
30600713	KRM-B30	40	29.0	10	30.0	¥570	

NELSON

---

# Grease Nipples

販売店

フローバル株式会社  
<https://flobal.jp>

ISO14001は本社・業務・物流センターのみ認証取得  
ISO27001は本社のみ認証取得



ISO 9001:2015 / ISO 14001:2015



このカタログは環境にやさしい「植物性大豆油インク」を使用しています。

1908-001-39C